



Kraftfahrt-Bundesamt

DE-24932 Flensburg

Teiletypgenehmigung National Type Approval

ausgestellt von:

Kraftfahrt-Bundesamt (KBA)

nach § 22 in Verbindung mit § 20 Straßenverkehrs-Zulassungs-Ordnung (StVZO)
für einen Typ des folgenden Genehmigungsobjektes

Sonderräder für Pkw 8 J x 18 H2

issued by:

Kraftfahrt-Bundesamt (KBA)

according to § 22 and 20 Straßenverkehrs-Zulassungs-Ordnung (StVZO) for a type
of the following approval object

special wheels for passenger cars 8 J x 18 H2

Genehmigungsnummer: **101532*00**

Approval number:

1. Genehmigungsinhaber:
Holder of the approval:
**WT Spolka Z Ograniczona Odpowiedzialnoscia
PL-86212, Stolno**
2. Gegebenenfalls Name und Anschrift des Bevollmächtigten:
If applicable, name and address of representative:
**Entfällt
Not applicable**
3. Typbezeichnung:
Type:
JR46 8x18J



Kraftfahrt-Bundesamt

DE-24932 Flensburg

2

Genehmigungsnummer: **101532*00**

Approval number:

4. Aufgebrachte Kennzeichnungen:
Identification markings:
Hersteller oder Herstellerzeichen
Manufacturer or registered manufacturer`s trademark

Felgenreöße
Size of the wheel

Typ und die Ausführung
Type and version

Herstelldatum (Monat und Jahr)
Date of manufacture (month and year)

Genehmigungszeichen
Approval identification

Einpresstiefe
Inset/outset
5. Anbringungsstelle der Kennzeichnungen:
Position of the identification markings:
An der Innen- bzw. Außenseite des Rades
On the inside/outside of the wheel
6. Zuständiger Technischer Dienst:
Responsible Technical Service:
TÜV AUSTRIA GMBH
AT-1230 Wien
7. Datum des Prüfberichts des Technischen Dienstes:
Date of test report issued by the Technical Service:
16.01.2026
8. Nummer des Prüfberichts des Technischen Dienstes:
Number of test report issued by that Technical Service:
366-0003-26-WIRD



Kraftfahrt-Bundesamt

DE-24932 Flensburg

3

Genehmigungsnummer: **101532*00**

Approval number:

9. Verwendungsbereich:
Range of application:
Nach dieser Genehmigung darf das Genehmigungsobjekt „Sonderräder für Pkw“ nur gemäß
The approval object „special wheels for passenger cars“ shall only be used in accordance with

Anlage/n zum Prüfbericht
Annex/es of the test report
1 - 14

und unter den dort genannten Bedingungen verwendet werden.
and under the specified conditions mentioned there.

10. Bemerkungen:
Remarks:
Für diese nach §22 StVZO freigegebenen Rad/Reifenkombinationen ist die Berichtigung der Zulassungsbescheinigung Teil I gemäß § 15 Fahrzeug-Zulassungsverordnung (FZV) nicht erforderlich.
The correction of the "Zulassungsbescheinigung Teil I" according to § 15 Fahrzeug-Zulassungsverordnung (FZV) is not required for these wheel/tire combinations according to §22 StVZO.

Es gelten die im o.g. Gutachten nebst Anlagen festgehaltenen Angaben.
The indications given in the above mentioned test report including its annexes shall apply.

11. Änderungsabnahme gemäß § 19 (3) StVZO:
Acceptance test of the modification as per § 19 (3) StVZO:
Siehe Prüfbericht
See test report

12. Die Genehmigung wird **erteilt**
Approval is **granted**

13. Grund (Gründe) für die Erweiterung der Genehmigung (falls zutreffend):
Reason(s) for the extension (if applicable):
Entfällt
Not applicable



Kraftfahrt-Bundesamt

DE-24932 Flensburg

4

Genehmigungsnummer: **101532*00**

Approval number:

14. Ort: **DE-24932 Flensburg**
Place:

15. Datum: **29.01.2026**
Date:

16. Unterschrift: **Im Auftrag**
Signature:

Dirk Hansen



Anlagen:

Enclosures:

Gemäß Inhaltsverzeichnis

According to index



Kraftfahrt-Bundesamt

DE-24932 Flensburg

Inhaltsverzeichnis zu den Beschreibungsunterlagen Index to the information package

Nummer der Genehmigung: **101532*00**
Approval No.

Ausgabedatum: **29.01.2026**
Date of issue:

letztes Änderungsdatum: --
last date of amendment:

Nebenbestimmungen und Rechtsbehelfsbelehrung
Collateral clauses and instruction on right to appeal

Prüfbericht(e) Nr.:
Test report(s) No.:
366-0003-26-WIRD

Datum:
Date
16.01.2026

Beschreibungsbogen Nr.:
Information document No.:
JR46 8x18J

Datum:
Date
17.12.2025

Liste der Änderungen:
List of modifications:
Entfällt
Not applicable

Datum:
Date



Kraftfahrt-Bundesamt

DE-24932 Flensburg

Nummer der Genehmigung: **101532*00**

- Anlage -

Nebenbestimmungen und Rechtsbehelfsbelehrung

Nebenbestimmungen

Jede Einrichtung, die dem genehmigten Typ entspricht, ist gemäß der angewendeten Vorschrift zu kennzeichnen.

Das Genehmigungszeichen lautet wie folgt:

KBA 101532

Die Einzelerzeugnisse der reihenweisen Fertigung müssen mit den Genehmigungsunterlagen genau übereinstimmen. Änderungen an den Einzelerzeugnissen sind nur mit ausdrücklicher Zustimmung des Kraftfahrt-Bundesamtes gestattet.

Änderungen der Firmenbezeichnung, der Anschrift und der Fertigungsstätten sowie eines bei der Erteilung der Genehmigung benannten Zustellungsbevollmächtigten oder bevollmächtigten Vertreters sind dem Kraftfahrt-Bundesamt unverzüglich mitzuteilen.

Verstöße gegen diese Bestimmungen können zum Widerruf der Genehmigung führen und können überdies strafrechtlich verfolgt werden.

Die Genehmigung erlischt, wenn sie zurückgegeben oder entzogen wird, oder der genehmigte Typ den Rechtsvorschriften nicht mehr entspricht. Der Widerruf kann ausgesprochen werden, wenn die für die Erteilung und den Bestand der Genehmigung geforderten Voraussetzungen nicht mehr bestehen, wenn der Genehmigungsinhaber gegen die mit der Genehmigung verbundenen Pflichten - auch soweit sie sich aus den zu dieser Genehmigung zugeordneten besonderen Auflagen ergeben - verstößt oder wenn sich herausstellt, dass der genehmigte Typ den Erfordernissen der Verkehrssicherheit oder des Umweltschutzes nicht entspricht.

Das Kraftfahrt-Bundesamt kann jederzeit die ordnungsgemäße Ausübung der durch diese Genehmigung verliehenen Befugnisse, insbesondere die genehmigungsgerechte Fertigung sowie die Maßnahmen zur Übereinstimmung der Produktion, nachprüfen. Es kann zu diesem Zweck Proben entnehmen oder entnehmen lassen. Dem Kraftfahrt-Bundesamt und/oder seinen Beauftragten ist ungehinderter Zutritt zu Produktions- und Lagerstätten zu gewähren.

Die mit der Erteilung der Genehmigung verliehenen Befugnisse sind nicht übertragbar. Schutzrechte Dritter werden durch diese Genehmigung nicht berührt.

Rechtsbehelfsbelehrung

Gegen diese Genehmigung kann innerhalb eines Monats nach Bekanntgabe Widerspruch erhoben werden. Der Widerspruch ist beim **Kraftfahrt-Bundesamt, Fördestraße 16, DE-24944 Flensburg**, schriftlich oder zur Niederschrift einzulegen.



Kraftfahrt-Bundesamt

DE-24932 Flensburg

2

Approval No.: **101532*00**

- Attachment -

Collateral clauses and instruction on right to appeal

Collateral clauses

All equipment which corresponds to the approved type is to be identified according to the applied regulation.

The approval identification is as follows: - see German version -

The individual production of serial fabrication must be in exact accordance with the approval documents. Changes in the individual production are only allowed with express consent of the Kraftfahrt-Bundesamt.

Changes in the name of the company, the address and the manufacturing plant as well as one of the parties given the authority to delivery or authorised representative named when the approval was granted is to be immediately disclosed to the Kraftfahrt-Bundesamt.

Breach of this regulation can lead to recall of the approval and moreover can be legally prosecuted.

The approval expires if it is returned or withdrawn or if the type approved no longer complies with the legal requirements. The revocation can be made if the demanded requirements for issuance and the continuance of the approval no longer exist, if the holder of the approval violates the duties involved in the approval, also to the extent that they result from the assigned conditions to this approval, or if it is determined that the approved type does not comply with the requirements of traffic safety or environmental protection.

The Kraftfahrt-Bundesamt may check the proper exercise of the conferred authority taken from this approval at any time. In particular this means the compliant production as well as the measures for conformity of production. For this purpose samples can be taken or have taken. The employees or the representatives of the Kraftfahrt-Bundesamt may get unhindered access to the production and storage facilities.

The conferred authority contained with issuance of this approval is not transferable. Trade mark rights of third parties are not affected with this approval.

Instruction on right to appeal

This approval can be appealed within one month after notification. The appeal is to be filed in writing or as a transcript at the **Kraftfahrt-Bundesamt, Fördestraße 16, DE-24944 Flensburg.**

GUTACHTEN ZUR ERTEILUNG DER TTG 101532 366-0003-26-WIRD

Antragsteller: WT SP.Z O.O.
86-212 Stolno
Art: Sonderrad 8 J X 18 H2
Typ: JR46 8x18J

Die in den Anlagen aufgeführten Fahrzeugtypen entsprechen auch nach erfolgter Umrüstung den heute gültigen Vorschriften der StVZO. Das vorliegende Gutachten zur Erteilung der TTG 101532 verliert seine Gültigkeit, wenn sich durch Umrüstung berührte Bauvorschriften der StVZO ändern oder an den Kraftfahrzeugen Änderungen eintreten, die die Begutachtungspunkte beeinflussen.

0. Hinweise

Der Radtyp kann auch gelasert dargestellt sein (siehe Radzeichnung).

I. Übersicht

| Ausführung | Ausführungsbezeichnung | | Loch- kreis in mm / -zahl | Mitten- loch in mm | Ein- preß- tiefe in mm | zul. Rad- last in kg | zul. Abroll- umf. in mm | gültig ab Fertig. Datum |
|------------|----------------------------|-------------------------------|------------------------------------|--------------------------|---------------------------------|-------------------------------|----------------------------------|----------------------------------|
| | Kennzeichnung Rad | Kennzeichnung Zentrierring | | | | | | |
| 510841634 | JR46 8x18J 5/108 ET41 | Ø72,6 - Ø63,4 | 108/5 | 63,4 | 41 | 635 | 2291 | 08/23 |
| 510841634 | JR46 8x18J 5/108 ET41 | Ø72,6 - Ø63,4 | 108/5 | 63,4 | 41 | 645 | 2254 | 08/23 |
| 510841634 | JR46 8x18J 5/108 ET41 | Ø72,6 - Ø63,4 | 108/5 | 63,4 | 41 | 650 | 2250 | 08/23 |
| 511235571 | JR46 8x18J 5/112 ET35 | Ø72,6 - Ø57,1 | 112/5 | 57,1 | 35 | 650 | 2250 | 08/23 |
| 511241571 | JR46 8x18J 5/112 ET41 | Ø72,6 - Ø57,1 | 112/5 | 57,1 | 41 | 650 | 2250 | 08/23 |
| 511245571 | JR46 8x18J 5/112 ET45 | Ø66,6 - Ø57,1 | 112/5 | 57,1 | 45 | 650 | 2250 | 08/23 |
| 511257141 | JR46 8x18J 5/112 ET41 | Ø66,6 - Ø57,1 | 112/5 | 57,1 | 41 | 650 | 2250 | 08/23 |
| 511235666 | JR46 8x18J 5/112 ET35 | Ø72,6 - Ø66,6 | 112/5 | 66,6 | 35 | 635 | 2291 | 08/23 |
| 511235666 | JR46 8x18J 5/112 ET35 | Ø72,6 - Ø66,6 | 112/5 | 66,6 | 35 | 645 | 2254 | 08/23 |
| 511235666 | JR46 8x18J 5/112 ET35 | Ø72,6 - Ø66,6 | 112/5 | 66,6 | 35 | 650 | 2250 | 08/23 |
| 511241666 | JR46 8x18J 5/112 ET41 | Ø72,6 - Ø66,6 | 112/5 | 66,6 | 41 | 635 | 2291 | 08/23 |
| 511241666 | JR46 8x18J 5/112 ET41 | Ø72,6 - Ø66,6 | 112/5 | 66,6 | 41 | 650 | 2250 | 08/23 |
| 511245666 | JR46 8x18J 5/112 ET45 | Ø72,6 - Ø66,6 | 112/5 | 66,6 | 45 | 650 | 2250 | 08/23 |
| 511266641 | JR46 8x18J 5/112 ET41 | ohne | 112/5 | 66,6 | 41 | 635 | 2291 | 08/23 |
| 511266641 | JR46 8x18J 5/112 ET41 | ohne | 112/5 | 66,6 | 41 | 650 | 2250 | 08/23 |
| 511266645 | JR46 8x18J 5/112 ET45 | ohne | 112/5 | 66,6 | 45 | 650 | 2250 | 08/23 |
| 5114335601 | JR46 8x18J 5/114,3 ET35 | Ø72,6 - Ø60,1 | 114,3/5 | 60,1 | 35 | 645 | 2254 | 08/23 |
| 5114335601 | JR46 8x18J 5/114,3 ET35 | Ø72,6 - Ø60,1 | 114,3/5 | 60,1 | 35 | 650 | 2250 | 08/23 |
| 5114341671 | JR46 8x18J 5/114,3 ET41 | Ø72,6 - Ø67,1 | 114,3/5 | 67,1 | 41 | 645 | 2254 | 08/23 |
| 5114341671 | JR46 8x18J 5/114,3 ET41 | Ø72,6 - Ø67,1 | 114,3/5 | 67,1 | 41 | 650 | 2250 | 08/23 |

§22 101532*00

Gutachten 366-0003-26-WIRD zur Erteilung der TTG 101532

Fahrzeugteil: Sonderrad 8 J X 18 H2
Antragsteller: WT SP.Z O.O.

Radtyp: JR46 8x18J
Stand: 16.01.2026



Seite: 2 von 5

| | | | | | | | | |
|-----------|-----------------------|------|-------|------|----|-----|------|-------|
| 512035726 | JR46 8x18J 5/120 ET35 | ohne | 120/5 | 72,6 | 35 | 650 | 2250 | 08/23 |
| 512041726 | JR46 8x18J 5/120 ET41 | ohne | 120/5 | 72,6 | 41 | 650 | 2250 | 08/23 |

I.1. Beschreibung der Sonderräder

Hersteller : WT SP.Z O.O.
:
: 86-212 Stolno
Handelsmarke : JR
Korrosionsschutz : Mehrschicht-Einbrennlackierung

I.2. Radanschluss

siehe Anlage

I.3. Kennzeichnung der Sonderräder

An den Sonderrädern wird folgende Kennzeichnung an der Außen- bzw. Innenseite eingegossen, eingeprägt bzw. gelasert, siehe Beispiel der Radausführung 511266641:

| | : Außenseite | : Innenseite |
|------------------------|--------------|---|
| Hersteller | : -- | : WT SP.Z O.O. |
| Handelsmarke | : -- | : JR |
| Radtyp | : -- | : JR46 8x18J |
| Radausführung | : -- | : JR46 8x18J 5/112 ET41 |
| Radgröße | : -- | : 8 J X 18 H2 |
| Typzeichen | : KBA 101532 | : -- |
| Einpreßtiefe | : -- | : ET41 |
| Herstellungsdatum | : -- | : Fertigungsmonat und -jahr : z.B. 08/23 |
| Herkunftsmerkmal | : -- | : |
| Gießereikennzeichnung | : -- | : |
| Japan. Prüfwertzeichen | : JWL | : -- |
| Weitere Kennzeichnung | : VIA | : -- |

Zusätzlich können an der Radinnenseite bzw. -außenseite verschiedene Kontrollzeichen angebracht sein.

I.4. Verwendungsbereich

Die Sonderräder sind für Personenkraftwagen vorgesehen.

II. Sonderradprüfung

Die hier beschriebenen Sonderräder wurden gemäß der "Richtlinien für die Prüfung von Sonderrädern für Kfz und ihre Anh. BMV/StV 13/36.25.07-20.01, VkB I S 1377" vom 25.11.1998 geprüft.

II.1. Felge

Die Maße und Toleranzen der Felgenkontur entsprechen der E.T.R.T.O. Norm.

**Gutachten 366-0003-26-WIRD
zur Erteilung der TTG 101532**

Fahrzeugteil: Sonderrad 8 J X 18 H2
Antragsteller: WT SP.Z O.O.

Radtyp: JR46 8x18J
Stand: 16.01.2026



II.2. Werkstoff der Sonderräder:

Zusammensetzung, Festigkeitswerte und Korrosionsverhalten des Werkstoffes sind in der Beschreibung des Herstellers aufgeführt; diese Angaben wurden durch uns nicht überprüft.

II.3. Festigkeitsprüfung:

Es liegen folgende Technischen Berichte/Nachweise/Prüfberichte vor:

| Berichtart | Berichtnummer | Datum | Technischer Dienst |
|---------------------|---------------------|------------|------------------------|
| Technischer Bericht | 366-0024-25-WIRD-TB | 15.01.2025 | TÜV AUSTRIA AUTOMOTIVE |

III. Anbau- und Verwendungsprüfung:

III.1. Anbauuntersuchung am Fahrzeug:

Wenn die Auflagen und Hinweise in den Anlagen erfüllt sind, haben die Räder ausreichenden Abstand von Brems- und Fahrwerksteilen, und die Freigängigkeit der Reifen ist bei den im Straßenverkehr üblichen Bedingungen gewährleistet. Ungeachtet dessen muss die Freigängigkeit des Sonderrades zu festen Teilen der Bremsanlage und des Fahrwerks gegeben sein (Wuchtgewichte beachten). Um Schäden zu vermeiden ist dies vor der Inbetriebnahme des Fahrzeuges mit den Sonderrädern sicherzustellen!

III.2. Fahrversuche:

Freigaben der Fahrzeughersteller über Felgengröße, Einpresstiefe und Größen der Bereifung liegen teilweise nicht vor.

Für die Verwendung der Sonderräder wurden Anbau-, Freigängigkeits und Handlingprüfungen durchgeführt. Der Untersuchungsumfang entspricht den Kriterien der Richtlinie für die Prüfung von Sonderrädern für Kfz und ihre Anhänger (BMV/StV 13/36.25.07-20.01 vom 25.11.1998, VkBl S. 1377), Punkt 4.6.8 Anbauprüfung, und des VdTÜV-Merkblattes Nr. 751 (Begutachtung von baulichen Veränderungen an M- und N-Fahrzeugen unter besonderer Berücksichtigung der Betriebsfestigkeit, Ausgabe 12.2020 Anhang I). Bei den durchgeführten Prüfungen ergaben sich im Vergleich zur serienmäßigen Ausrüstung der Fahrzeuge keine Beanstandungen. Kriterien des Fahrkomforts lagen der Beurteilung nicht zugrunde. Der Kraftstoffverbrauch mit den von der Serie abweichenden Rad/Reifen-Kombinationen wurde nicht gemessen.

Die Spurverbreiterung beträgt an den geprüften Fahrzeugen weniger als 2 % der serienmäßigen Spurweite. Deshalb ist eine Prüfung der Fahrwerksfestigkeit nicht erforderlich.

IV. Zusammenfassung:

Gegen die Erteilung einer Teiletypgenehmigung nach §22 StVZO bestehen keine technischen Bedenken.

Die Prüfungen wurden entsprechend den relevanten Anforderungen der EN ISO/IEC 17025:2005 durchgeführt.

Der Gutachteninhaber muß eine gleichmäßige und reihenweise Fertigung der Räder gewährleisten.

Er hat darüber hinaus dafür zu sorgen, dass dieses Gutachten sowie dessen Anlagen durch Nachtrag ergänzt werden, wenn

- sich am Sonderrad Änderungen in maßlicher, werkstofflicher oder fertigungstechnischer Hinsicht ergeben.

V. Unterlagen und Anlagen:

V.1. Verwendungsbereichsanlagen:

Folgender Verwendungsbereich wurde festgelegt:

| Anlage | Hersteller | Ausführung | ET | erstellt am | Allg. Hinweise |
|--------|--|------------------------------------|----|-------------|----------------|
| 1 | FORD, JAGUAR, Smart Automobile Co., Ltd., VOLVO, VOLVO CAR CORPORATION | 510841634; 510841634; 510841634 | 41 | 16.01.2026 | liegt bei |

§22 101532*00

**Gutachten 366-0003-26-WIRD
zur Erteilung der TTG 101532**

Fahrzeugteil: Sonderrad 8 J X 18 H2
Antragsteller: WT SP.Z O.O.

Radtyp: JR46 8x18J
Stand: 16.01.2026



| | | | | | |
|----|---|------------------------------------|----|------------|-----------|
| 2 | AUDI, AUDI AG, FORD, MG, QUATTRO GmbH, SEAT, SEAT, S.A., SKODA, VOLKSWAGEN | 511235571 | 35 | 16.01.2026 | liegt bei |
| 3 | AUDI, AUDI AG, FORD, MG, QUATTRO GmbH, SEAT, SEAT, S.A., SKODA, VOLKSWAGEN | 511241571 | 41 | 16.01.2026 | liegt bei |
| 4 | AUDI, AUDI AG, FORD, MG, QUATTRO GmbH, SEAT, SEAT, S.A., SKODA, VOLKSWAGEN | 511257141 | 41 | 16.01.2026 | liegt bei |
| 5 | AUDI, AUDI AG, FORD, MG, SEAT, SEAT, S.A., SKODA, VOLKSWAGEN | 511245571 | 45 | 16.01.2026 | liegt bei |
| 6 | AUDI, Bayerische Motorenwerke AG, BMW, BMW AG, CHRYSLER (USA), DAIMLER, DAIMLER BENZ, DAIMLER BENZ AG, DAIMLER (D), MERCEDES-AMG, MERCEDES-BENZ, Nissan International S. A., QUATTRO GmbH, SSANGYONG | 511235666; 511235666; 511235666 | 35 | 16.01.2026 | liegt bei |
| 7 | AUDI, Bayerische Motorenwerke AG, BMW AG, DAIMLER, DAIMLER BENZ, DAIMLER BENZ AG, DAIMLER (D), KG Mobility Corp., MERCEDES-AMG, MERCEDES-BENZ, Nissan International S. A., QUATTRO GmbH | 511241666; 511241666 | 41 | 16.01.2026 | liegt bei |
| 8 | AUDI, Bayerische Motorenwerke AG, BMW AG, DAIMLER, DAIMLER BENZ, DAIMLER BENZ AG, DAIMLER (D), KG Mobility Corp., MERCEDES-AMG, MERCEDES-BENZ, Nissan International S. A., QUATTRO GmbH | 511266641; 511266641 | 41 | 16.01.2026 | liegt bei |
| 9 | Bayerische Motorenwerke AG, BMW AG, DAIMLER (D), MERCEDES-BENZ | 511245666 | 45 | 16.01.2026 | liegt bei |
| 10 | Bayerische Motorenwerke AG, BMW AG, DAIMLER (D), MERCEDES-BENZ | 511266645 | 45 | 16.01.2026 | liegt bei |
| 11 | BYD AUTO CO LTD, BYD Auto Industry Company Ltd., SUZUKI, TOYOTA, Toyota Motor Europe NV/SA, TOYOTA MOTOR EUROPE NV/SA | 5114335601; 5114335601 | 35 | 16.01.2026 | liegt bei |
| 12 | HYUNDAI, HYUNDAI Assan Otomotiv Sanayi, HYUNDAI Motor Company, HYUNDAI MOTOR (CZ), HYUNDAI MOTOR EUROPE, KIA, KIA MOTORS (SK), MAZDA, Mazda Motor Corporation, Mazda Motor Logistics Europe, MITSUBISHI | 5114341671; 5114341671 | 41 | 16.01.2026 | liegt bei |
| 13 | BMW, BMW AG | 512035726 | 35 | 16.01.2026 | liegt bei |
| 14 | BMW, BMW AG | 512041726 | 41 | 16.01.2026 | liegt bei |

§22 101532*00

**Gutachten 366-0003-26-WIRD
zur Erteilung der TTG 101532**

Fahrzeugteil: Sonderrad 8 J X 18 H2
Antragsteller: WT SP.Z O.O.

Radtyp: JR46 8x18J
Stand: 16.01.2026

V.2. Allgemeine Hinweise:

siehe Anlage: Allgemeine Hinweise

V.3. Technische Unterlagen:

siehe Anlage: Technische Unterlagen



Fleischer

Sachverständiger
Prüflabor DIN EN ISO/IEC 17025:2017
Wien, 16.01.2026
HOT

§22 101532*00

**Gutachten 366-0003-26-WIRD
zur Erteilung der TTG 101532**

ANLAGE: Technische Unterlagen
Hersteller: WT SP.Z O.O.

Radtyp: JR46 8x18J
Stand: 16.01.2026



Der Begutachtung zugrunde liegende Unterlagen:

| Bezeichnung | Unterlagen | Datum / Änderung / Datum |
|---------------------|---------------------|---------------------------------|
| Radbefestigung | Hub Ring | 09.10.2025 |
| Radbefestigung | Nuts&Keys | 30.09.2025 |
| Radbefestigung | Screws | 30.09.2025 |
| Radebeschreibung | JR46 8x18J | 17.12.2025 |
| Radzeichnung | ABC p.7 | 01.12.2025 |
| Radzeichnung | ABC p.9 | 01.12.2025 |
| Radzeichnung | ABC p.10 | 01.12.2025 |
| Radzeichnung | ABC p.13 | 01.12.2025 |
| Radzeichnung | ABC p.16 | 01.12.2025 |
| Radzeichnung | ABC p.14 | 01.12.2025 |
| Radzeichnung | ABC p.20 | 01.12.2025 |
| Radzeichnung | ABC p.17 | 01.12.2025 |
| Radzeichnung | ABC p.18 | 01.12.2025 |
| Radzeichnung | ABC p.19 | 01.12.2025 |
| Technischer Bericht | 366-0024-25-WIRD-TB | 15.01.2025 |

§22 101532*00

Gutachten 366-0003-26-WIRD zur Erteilung der TTG 101532

ANLAGE: Allgemeine Hinweise
Hersteller: WT SP.Z O.O.

Radtyp: JR46 8x18J
Stand: 16.01.2026



Seite: 1 von 1

Wuchtgewichte

Sofern zum Auswuchten der Sonderräder an der Felgeninnenseite Klebegewichte unterhalb des Tiefbetts bzw. unterhalb der Felgenschulter bzw. Klammern am inneren Felgenhorn angebracht werden, ist auf einen Mindestabstand von 3 mm zu Brems-, Fahrwerks- bzw. Lenkungsteilen zu achten.

Allgemeine Reifenhinweise

Reifen mit dem Geschwindigkeitssymbol V dürfen bei 210 km/h bis zu 100% und bei 240 km/h bis zu 91% ihrer maximalen Tragfähigkeit ausgelastet werden. Dazwischen wird linear interpoliert.

Reifen mit dem Geschwindigkeitssymbol W dürfen bei 240 km/h bis zu 100% und bei 270 km/h bis zu 85% ihrer maximalen Tragfähigkeit ausgelastet werden. Dazwischen wird linear interpoliert.

Reifen mit dem Geschwindigkeitssymbol Y dürfen bei 270 km/h bis zu 100% und bei 300 km/h bis zu 85% ihrer maximalen Tragfähigkeit ausgelastet werden. Dazwischen wird linear interpoliert.

Für Geschwindigkeiten über 300 km/h sind die Tragfähigkeiten vom Reifenhersteller zu bestätigen.

Bei der Bestimmung der Tragfähigkeit ist zur bauartbedingten Höchstgeschwindigkeit des Fahrzeuges eine Toleranz von 5% oder die vom Fahrzeughersteller vorgegebene Toleranz zu addieren und der Einfluß des Sturzwinkels zu beachten.

Bei Reifen mit der Geschwindigkeitsbezeichnung ZR sind die Tragfähigkeiten von den Reifenherstellern bestätigen zu lassen.

Die Bezieher der Sonderräder sind darauf hinzuweisen, dass der vom Reifenhersteller vorgeschriebenen Reifenfülldruck zu beachten ist.

Um ungünstige Einflüsse auf das Fahrverhalten zu vermeiden, sollten jeweils nur gleiche Reifen (Bauart, Hersteller und Profiltyp) am Fahrzeug montiert werden. Spezielle Auflagen im Gutachten bleiben hiervon unberührt.

Ersatzrad

Die Bezieher der Sonderräder müssen darauf hingewiesen werden, dass bei Verwendung des serienmäßigen Ersatzrades die serienmäßigen Radbefestigungsteile zu verwenden sind.

Allgemeine Radhinweise

Eine nachträgliche mechanische Bearbeitung und/oder thermische Behandlung ist nicht zulässig.

§22 101532*00

**Gutachten 366-0003-26-WIRD
zur Erteilung der TTG 101532**

ANHANG: Nacharbeitsprofile - Skizze Radhaus
Hersteller: WT SP.Z O.O.

Radtyp: JR46 8x18J
Stand: 16.01.2026

Hinweisblatt zu den im Gutachten genannten Nacharbeitsauflagen Nr.

26B, 26P, 27B, 27I, 26N, 26J, 27F, 27H, 26Q, 26T, 26U, 26V, 27P, 27Q, 27U, 27V



§22 101532*00

**Gutachten 366-0003-26-WIRD
zur Erteilung der TTG 101532**

ANLAGE: 6
Hersteller: WT SP.Z O.O.

Radtyp: JR46 8x18J
Stand: 16.01.2026



Fahrzeughersteller

AUDI, Bayerische Motorenwerke AG, BMW, BMW AG, CHRYSLER (USA), DAIMLER, DAIMLER BENZ, DAIMLER BENZ AG, DAIMLER (D), MERCEDES-AMG, MERCEDES-BENZ, Nissan International S. A., QUATTRO GmbH, SSANGYONG

Raddaten:

Radgröße nach Norm : 8 J X 18 H2 Einpreßtiefe (mm) : 35
Lochkreis (mm)/Lochzahl : 112/5 Zentrierart : Mittenzentrierung

Technische Daten, Kurzfassung

| Ausführung | Ausführungsbezeichnung | | Mitteln och in mm | Zentrierring- werkstoff | zul. Rad- last in kg | zul. Abroll umf. in mm | gültig ab Fertig datum |
|------------|------------------------|-------------------------------|-------------------------|----------------------------|-------------------------------|---------------------------------|---------------------------------|
| | Kennzeichnung Rad | Kennzeichnung Zentrierring | | | | | |
| 511235666 | JR46 8x18J 5/112 ET35 | Ø72,6 - Ø66,6 | 66,6 | Kunststoff | 635 | 2291 | 08/23 |
| 511235666 | JR46 8x18J 5/112 ET35 | Ø72,6 - Ø66,6 | 66,6 | Kunststoff | 645 | 2254 | 08/23 |
| 511235666 | JR46 8x18J 5/112 ET35 | Ø72,6 - Ø66,6 | 66,6 | Kunststoff | 650 | 2250 | 08/23 |

Im Fahrzeug vorgeschriebene Fahrzeugsysteme, z. B. Reifendruckkontrollsysteme, müssen nach Anbau der Sonderräder funktionsfähig bleiben.

Der Fahrzeughalter muss auf die Kontrolle des Anzugsmoments der Befestigungsmittel nach einer Wegstrecke von 50km hingewiesen werden.

Verwendungsbereich/Fz-Hersteller : AUDI

Befestigungsteile : Kegelbundschrauben M14x1,5, Schaftl. 28 mm, Kegelw. 60 Grad
Zubehör : Zentrierring: Ø72,6 - Ø66,6, Nabenkappe: MG-P1007N

Anzugsmoment der Befestigungsteile : 120 Nm für Typ : B8; B81; F2; 4G; 4G1
140 Nm für Typ : FY; F2; 8R; 8R1; 8R2

Verkaufsbezeichnung: **AUDI A5,S5,A4,S4**

| Fahrzeugtyp | Betriebserlaubnis | kW | Reifen | Auflagen zu Reifen | Auflagen |
|-------------|---------------------|----------|------------------------------|--------------------------------|--|
| B81 | e13*2007/46*1084*.. | 100 -195 | 225/45R18 91 235/40R18 91 | 12N; 51J; 52J 12Q; 51J; 52J | AUDI A5 Sportback bis MJ2016; 4-türig; Allradantrieb; Frontantrieb; 10B; 11B; 11G; 11H; 51A; 573; 71C; 71K; 721; 725; 729; 73C; 74A; 74P; 75I; 76O; 76Z; 77E; AG0; BES |

§22 101532*00

**Gutachten 366-0003-26-WIRD
zur Erteilung der TTG 101532**

ANLAGE: 6
Hersteller: WT SP.Z O.O.

Radtyp: JR46 8x18J
Stand: 16.01.2026



Verkaufsbezeichnung: **AUDI A5,S5,A4,S4**

| Fahrzeugtyp | Betriebserlaubnis | kW | Reifen | Auflagen zu Reifen | Auflagen |
|-------------|---------------------|----------|---------------|----------------------------|--|
| B81 | e13*2007/46*1084*.. | 100 -245 | 225/45R18 91 | 52J | AUDI A4 bis MJ2015; Nicht A4 Allroad Quattro; AUDI S4 bis MJ2016; Kombi; Allradantrieb; 10B; 11B; 11G; 11H; 12A; 51A; 573; 71C; 71K; 721; 725; 729; 73C; 74A; 74P; 75I; 76O; 77E; AG0; BES |
| | | | 235/40R18 91 | 11A; 22I; 5GG; 51J | |
| | | | 235/45R18 94 | 11A; 21P; 22I; 51J; 54F | |
| | | | 245/40R18 93 | 11A; 21P; 22I; 24J; 24M | |
| B81 | e13*2007/46*1084*.. | 88 - 195 | 225/45R18 91 | 52J | AUDI A4 bis MJ2015; Kombi; Frontantrieb; 10B; 11B; 11G; 11H; 12A; 51A; 71C; 71K; 721; 725; 729; 73C; 74A; 74P; 76O; 77E; AG0 |
| | | | 235/40R18 91 | 11A; 22I; 51J | |
| | | | 235/45R18 94 | 11A; 21P; 22I; 51J; 54F | |
| | | | 245/40R18 93 | 11A; 21P; 22I; 24J; 24M | |
| B81 | e13*2007/46*1084*.. | 100 -260 | 245/40R18 93Y | YBF; YBG; 12O | A5 Coupé (B9) ab MJ2016; A5 Sportback (B9) ab MJ2016; S5 Sportback (B9) ab MJ2016; A5 Cabrio (B9) ab MJ2016; S5 Cabrio (B9) ab MJ2016; Allradantrieb; Frontantrieb; 10B; 11B; 11G; 11H; 51A; 71C; 71K; 721; 725; 73C; 74A; 74P; 76O; 77E; AG0; BES |
| B81 | e13*2007/46*1084*.. | 90 -200 | 225/40R18 91Y | | Nicht A4 Allroad Quattro; AUDI A4 (B9) ab MJ2016; AUDI S4 (B9) ab MJ2016; Kombi; Limousine; Allradantrieb; Frontantrieb; 10B; 11B; 11G; 11H; 12A; 51A; 71C; 71K; 721; 725; 73C; 74A; 74P; 76O; 77E; AG0; BES |
| | | | 225/45R18 91Y | | |
| | | | 235/45R18 94 | | |
| | | 90 -260 | 245/40R18 93Y | 11A; 26P; 27I | |
| | | 260 | 225/40R18 M+S | 52J | |
| | | | 235/45R18 M+S | 52J | |
| B81 | e13*2007/46*1084*.. | 100 -180 | 235/45R18 94 | 51J | Nur A4 Allroad Quattro bis MJ2015; 10B; 11B; 11G; 11H; 12A; 51A; 573; 71C; 71K; 721; 725; 729; 73C; 74A; 74P; 76O; 77E; AG0 |
| | | | 245/45R18 96 | | |
| | | | 255/45R18 99 | | |

§22 101532*00

**Gutachten 366-0003-26-WIRD
zur Erteilung der TTG 101532**

ANLAGE: 6
Hersteller: WT SP.Z O.O.

Radtyp: JR46 8x18J
Stand: 16.01.2026



Verkaufsbezeichnung: **AUDI A5,S5,A4,S4, A4/A5 Avant/Sportback g-tron**

| Fahrzeugtyp | Betriebserlaubnis | kW | Reifen | Auflagen zu Reifen | Auflagen |
|-------------|---------------------|----------|--------------|-------------------------|--|
| B8 | e1*2001/116*0430*.. | 100 -195 | 225/45R18 91 | 12N; 51J; 52J | AUDI A5 Sportback bis MJ2016; 4-türig; Allradantrieb; Frontantrieb; 10B; 11B; 11G; 11H; 51A; 573; 71C; 71K; 721; 725; 729; 73C; 74A; 74P; 75I; 76O; 76Z; 77E; AG0; BES |
| | | | 235/40R18 91 | 12Q; 51J; 52J | |
| B8 | e1*2001/116*0430*.. | 100 -245 | 225/45R18 91 | 52J | AUDI A4 bis MJ2015; Nicht A4 Allroad Quattro; AUDI S4 bis MJ2016; Kombi; Allradantrieb; 10B; 11B; 11G; 11H; 12A; 51A; 573; 71C; 71K; 721; 725; 729; 73C; 74A; 74P; 75I; 76O; 77E; AG0; BES |
| | | | 235/40R18 91 | 11A; 22I; 5GG; 51J | |
| | | | 235/45R18 94 | 11A; 21P; 22I; 51J; 54F | |
| | | | 245/40R18 93 | 11A; 21P; 22I; 24J; 24M | |
| B8 | e1*2001/116*0430*.. | 100 -200 | 235/40R18 91 | 11A; 22I; 51J | AUDI A4 bis MJ2015; AUDI S4 bis MJ2016; Limousine; Allradantrieb; 10B; 11B; 11G; 11H; 12A; 51A; 573; 71C; 71K; 721; 725; 729; 73C; 74A; 74P; 76O; 77E; AG0; BES |
| | | | 235/45R18 94 | 11A; 21P; 22I; 51J; 54F | |
| | | 100 -245 | 225/45R18 91 | 52J | |
| | | | 245/40R18 93 | 11A; 21P; 22I; 24J; 24M | |
| B8 | e1*2001/116*0430*.. | 118 -195 | 225/45R18 | 12N; 51G; 52J | AUDI A5 Coupe (8T) bis MJ2016; Frontantrieb; 10B; 11G; 11H; 51A; 71C; 71K; 721; 725; 729; 73C; 74A; 74P; 76O; 77E; AG0 |
| | | | 235/40R18 91 | 12Q; 51J; 52J | |
| | | | 245/40R18 93 | 12A | |
| B8 | e1*2001/116*0430*.. | 105 -195 | 225/45R18 95 | 12N; 51J; 52J | AUDI A5 Cabrio (8T) bis MJ2016; Allradantrieb; Frontantrieb; 10B; 11B; 11G; 11H; 51A; 573; 71C; 71K; 721; 725; 729; 73C; 74A; 74P; 75I; 76O; 76Z; 77E; AG0 |
| | | | 235/40R18 95 | 12Q; 51J; 52J | |

§22 101532*00

**Gutachten 366-0003-26-WIRD
zur Erteilung der TTG 101532**

ANLAGE: 6
Hersteller: WT SP.Z O.O.

Radtyp: JR46 8x18J
Stand: 16.01.2026



Verkaufsbezeichnung: **AUDI A5,S5,A4,S4, A4/A5 Avant/Sportback g-tron**

| Fahrzeugtyp | Betriebserlaubnis | kW | Reifen | Auflagen zu Reifen | Auflagen |
|-------------|---------------------|----------|---------------|-------------------------|---|
| B8 | e1*2001/116*0430*.. | 100 -260 | 245/40R18 93Y | YBF; YBG; 12O | A5 Coupé (B9) ab MJ2016; A5 Sportback (B9) ab MJ2016; S5 Sportback (B9) ab MJ2016; A5 Cabrio (B9) ab MJ2016; S5 Cabrio (B9) ab MJ2016; S5 Coupé (B9) ab MJ2016; Allradantrieb; Frontantrieb; 10B; 11B; 11G; 11H; 51A; 71C; 71K; 721; 725; 73C; 74A; 74P; 76O; 77E; AG0; BES |
| B8 | e1*2001/116*0430*.. | 90 -200 | 225/40R18 91Y | | Nicht A4 Allroad Quattro; AUDI A4 (B9) ab MJ2016; AUDI S4 (B9) ab MJ2016; Kombi; Limousine; Allradantrieb; Frontantrieb; 10B; 11B; 11G; 11H; 12A; 51A; 71C; 71K; 721; 725; 73C; 74A; 74P; 76O; 77E; AG0; BES |
| | | | 225/45R18 91Y | | |
| | | | 235/45R18 94 | | |
| | | 90 -260 | 245/40R18 93Y | 11A; 26P; 27I | |
| | | 260 | 225/40R18 M+S | 52J | |
| | 225/45R18 M+S | 52J | | | |
| | 235/45R18 M+S | 52J | | | |
| B8 | e1*2001/116*0430*.. | 125 -195 | 225/45R18 | 12N; 51G; 52J | AUDI A5 Coupe (8T) bis MJ2016; Allradantrieb; 10B; 11G; 11H; 51A; 573; 71C; 71K; 721; 725; 729; 73C; 74A; 74P; 76O; 76Z; 77E; AG0 |
| | | | 235/40R18 91 | 12Q; 51J; 52J | |
| B8 | e1*2001/116*0430*.. | 88 -195 | 225/45R18 91 | 52J | AUDI A4 bis MJ2015; Kombi; Frontantrieb; 10B; 11B; 11G; 11H; 12A; 51A; 71C; 71K; 721; 725; 729; 73C; 74A; 74P; 76O; 77E; AG0 |
| | | | 235/40R18 91 | 11A; 22I; 51J | |
| | | | 235/45R18 94 | 11A; 21P; 22I; 51J; 54F | |
| | | | 245/40R18 93 | 11A; 21P; 22I; 24J; 24M | |
| B8 | e1*2001/116*0430*.. | 100 -180 | 235/45R18 94 | 51J | Nur A4 Allroad Quattro bis MJ2015; 10B; 11B; 11G; 11H; 12A; 51A; 573; 71C; 71K; 721; 725; 729; 73C; 74A; 74P; 76O; 77E; AG0 |
| | | | 245/45R18 96 | | |
| | | | 255/45R18 99 | | |

§22 101532*00

**Gutachten 366-0003-26-WIRD
zur Erteilung der TTG 101532**

ANLAGE: 6
Hersteller: WT SP.Z O.O.

Radtyp: JR46 8x18J
Stand: 16.01.2026



Verkaufsbezeichnung: **AUDI A5,S5,A4,S4, A4/A5 Avant/Sportback g-tron**

| Fahrzeugtyp | Betriebserlaubnis | kW | Reifen | Auflagen zu Reifen | Auflagen |
|-------------|---------------------|----------|--------------|----------------------------|---|
| B8 | e1*2001/116*0430*.. | 88 - 195 | 225/45R18 91 | 52J | AUDI A4 bis MJ2015; Limousine; Frontantrieb; 10B; 11B; 11G; 11H; 12A; 51A; 71C; 71K; 721; 725; 729; 73C; 74A; 74P; 76O; 77E; AG0 |
| | | | 235/40R18 91 | 11A; 22I; 51J | |
| | | | 235/45R18 94 | 11A; 21P; 22I; 51J; 54F | |
| | | | 245/40R18 93 | 11A; 21P; 22I; 24J; 24M | |

Verkaufsbezeichnung: **AUDI Q5**

| Fahrzeugtyp | Betriebserlaubnis | kW | Reifen | Auflagen zu Reifen | Auflagen |
|-------------|---------------------|----------|---------------|--------------------|--|
| 8R | e13*2007/46*1083*.. | 100 -200 | 235/60R18 103 | | 10B; 11B; 11G; 11H; 12A; 51A; 573; 71C; 71K; 721; 725; 73C; 74A; 74P; 75I; 76O; MAO; PDI |
| | | | 255/55R18 105 | 11A; 24N; 24O | |

Verkaufsbezeichnung: **Audi Q5 / -Sportback, Audi SQ5 / -Sportback**

| Fahrzeugtyp | Betriebserlaubnis | kW | Reifen | Auflagen zu Reifen | Auflagen |
|-------------|--------------------|----------|---------------|--------------------|---|
| FY | e1*2007/46*1550*.. | 150 -220 | 235/60R18 103 | | nicht TFSI e; ab e1*2007/46*1550*47; Anzugsmoment f. 1- teilige Schraube 160NM; Allradantrieb; Frontantrieb; Hybrid; 10B; 11B; 11G; 11H; 12A; 51A; 71C; 71K; 721; 725; 73C; 74A; 74P; 75I; 76O |
| | | | 245/55R18 103 | | |
| FY | e1*2007/46*1550*.. | 150 -220 | 235/60R18 103 | | nicht TFSI e; ab e1*2007/46*1550*47; Anzugsmoment f. 1- teilige Schraube 160NM; M. zusätz. Radabdeckung Achse 1 (Flap); M. zusätz. Radabdeckung Achse 2 (Flap); Allradantrieb; Frontantrieb; Hybrid; 10B; 11B; 11G; 11H; 12A; 51A; 71C; 71K; 721; 725; 73C; 74A; 74P; 75I; 76O |
| | | | 245/55R18 103 | | |

Verkaufsbezeichnung: **AUDI Q5 HYBRID**

| Fahrzeugtyp | Betriebserlaubnis | kW | Reifen | Auflagen zu Reifen | Auflagen |
|-------------|---------------------|----------|---------------|--------------------|--|
| 8R2 | e13*2007/46*1179*.. | 100 -200 | 235/60R18 103 | | 10B; 11B; 11G; 11H; 12A; 51A; 573; 71C; 71K; 721; 725; 73C; 74A; 74P; 75I; 76O; MAO; PDI |
| | | | 255/55R18 105 | 11A; 24N; 24O | |

**Gutachten 366-0003-26-WIRD
zur Erteilung der TTG 101532**

ANLAGE: 6
Hersteller: WT SP.Z O.O.

Radtyp: JR46 8x18J
Stand: 16.01.2026



Verkaufsbezeichnung: **AUDI Q5,SQ5,SQ5 TDI**

| Fahrzeugtyp | Betriebserlaubnis | kW | Reifen | Auflagen zu Reifen | Auflagen |
|-------------|---------------------|----------|---------------|--------------------|--|
| 8R | e1*2001/116*0473*.. | 100 -200 | 235/60R18 103 | | 10B; 11B; 11G; 11H; 12A; 51A; 573; 71C; 71K; 721; 725; 73C; 74A; 74P; 75I; 76O; MAO; PDI |
| | | | 255/55R18 105 | 11A; 24N; 24O | |

Verkaufsbezeichnung: **A5 Limousine/Avant, S5 Limousine/Avant**

| Fahrzeugtyp | Betriebserlaubnis | kW | Reifen | Auflagen zu Reifen | Auflagen |
|-------------|--------------------|----------|---------------|---------------------------------|--|
| F2 | e1*2007/46*1801*.. | 110 -200 | 225/50R18 99 | 11A; 248; 26P | A5 Limousine; A5 Avant; nicht TFSi e; Allradantrieb; Frontantrieb; inkl. Hybrid; 10B; 11B; 11G; 11H; 12A; 51A; 71C; 71K; 721; 725; 73C; 74A; 74P; 75I; 76O |
| | | | 235/45R18 97 | | |
| | | | 245/45R18 100 | 11A; 248; 26P; 27I | |
| | | | 255/45R18 99 | 11A; 24M; 245; 26P; 27H; 27I | |

Verkaufsbezeichnung: **A6 Limousine/Avant**

| Fahrzeugtyp | Betriebserlaubnis | kW | Reifen | Auflagen zu Reifen | Auflagen |
|-------------|--------------------|-----|---------------|--------------------|---|
| F2 | e1*2007/46*1801*.. | 150 | 225/55R18 102 | 11A; 26P | A6 Limousine (C9); A6 Avant (C9); Frontantrieb; nicht Hybrid; Luftfederung; 10B; 11B; 11G; 11H; 12A; 51A; 71C; 71K; 721; 725; 73C; 74A; 74P; 75I; 76O; BEN |
| | | | 235/55R18 100 | 11A; 26P | |
| | | | 245/50R18 100 | 11A; 26B | |
| | | | 255/50R18 102 | 11A; 248; 26B; 27H | |
| F2 | e1*2007/46*1801*.. | 150 | 225/55R18 102 | | A6 Limousine (C9); A6 Avant (C9); Frontantrieb; nicht Hybrid; Schraubenfederung; 10B; 11B; 11G; 11H; 12A; 51A; 71C; 71K; 721; 725; 73C; 74A; 74P; 75I; 76O; BEN |
| | | | 235/55R18 100 | | |
| | | | 245/50R18 100 | 11A; 248 | |
| | | | 255/50R18 102 | 11A; 24J; 248 | |

Verkaufsbezeichnung: **A6/S6 Avant, A6 allroad quattro, A7/S7 Sportback,**

| Fahrzeugtyp | Betriebserlaubnis | kW | Reifen | Auflagen zu Reifen | Auflagen |
|-------------|---------------------|----------|--------------|--------------------|---|
| 4G1 | e13*2007/46*1147*.. | 140 -245 | 235/45R18 94 | 52J | A7 Sportback; Coupe; 4-türig; Allradantrieb; Frontantrieb; 10B; 11B; 11G; 11H; 12A; 51A; 573; 71C; 71K; 721; 725; 729; 73C; 74A; 74P; 75I; 76O; 77E; AFY; PDI |
| | | | 235/50R18 97 | | |
| | | | 245/45R18 96 | | |
| | | | 255/45R18 99 | | |

**Gutachten 366-0003-26-WIRD
zur Erteilung der TTG 101532**

ANLAGE: 6
Hersteller: WT SP.Z O.O.

Radtyp: JR46 8x18J
Stand: 16.01.2026



Verkaufsbezeichnung: **A6/S6 Avant, A6 allroad quattro, A7/S7 Sportback,**

| Fahrzeugtyp | Betriebserlaubnis | kW | Reifen | Auflagen zu Reifen | Auflagen |
|--------------|---------------------|-----------|---------------|--------------------|---|
| 4G1 | e13*2007/46*1147*.. | 100 - 150 | 235/45R18 94 | 5HI; 52J | A6; nicht A6 allroad quattro; Kombi; Stufenheck; Allradantrieb; Frontantrieb; 10B; 11B; 11G; 11H; 12A; 51A; 573; 71C; 71K; 721; 725; 73C; 74A; 74P; 75I; 76O; 77E; AFY; PDI |
| | | | 235/45R18 94 | 57E; 67G | |
| | | 100 - 245 | 225/50R18 95Y | | |
| | | | 235/45R18 98 | 57E; 67G | |
| | | | 235/45R18 98 | 52J | |
| | | | 235/50R18 97W | 11A; 270 | |
| | | | 245/45R18 96Y | | |
| 255/45R18 99 | 11A; 270; 68H | | | | |

Verkaufsbezeichnung: **A6/S6 Avant/Limousine, A6 allroad quattro, A7 Sportback**

| Fahrzeugtyp | Betriebserlaubnis | kW | Reifen | Auflagen zu Reifen | Auflagen |
|--------------|--------------------|-----------|---------------|--------------------|---|
| 4G | e1*2007/46*0436*.. | 140 - 245 | 235/45R18 94 | 52J | A7 Sportback; Coupe; 4-türig; Allradantrieb; Frontantrieb; 10B; 11B; 11G; 11H; 12A; 51A; 573; 71C; 71K; 721; 725; 729; 73C; 74A; 74P; 75I; 76O; 77E; AFY; PDI |
| | | | 235/50R18 97 | | |
| | | | 245/45R18 96 | | |
| | | | 255/45R18 99 | | |
| 4G | e1*2007/46*0436*.. | 100 - 150 | 235/45R18 94 | 5HI; 52J | A6; nicht A6 allroad quattro; Kombi; Stufenheck; Allradantrieb; Frontantrieb; 10B; 11B; 11G; 11H; 12A; 51A; 573; 71C; 71K; 721; 725; 73C; 74A; 74P; 75I; 76O; 77E; AFY; PDI |
| | | | 235/45R18 94 | 57E; 67G | |
| | | 100 - 245 | 225/50R18 95Y | | |
| | | | 235/45R18 98 | 57E; 67G | |
| | | | 235/45R18 98 | 52J | |
| | | | 235/50R18 97W | 11A; 270 | |
| | | | 245/45R18 96Y | | |
| 255/45R18 99 | 11A; 270; 68H | | | | |

Verkaufsbezeichnung: **A7/S7 Sportback, A6/S6 Limousin/Avant, A6 allroad quattro, A6 Avant 50/55 TFSI e**

| Fahrzeugtyp | Betriebserlaubnis | kW | Reifen | Auflagen zu Reifen | Auflagen |
|-------------|--------------------|-----------|---------------|--------------------|--|
| F2 | e1*2007/46*1801*.. | 120 - 250 | 245/50R18 100 | | A7 Sportback; 10B; 11B; 11G; 11H; 12A; 51A; 71C; 71K; 721; 725; 73C; 74A; 74P; 75I; 76O; 84G; AG0; BEN |

§22 101532*00

**Gutachten 366-0003-26-WIRD
zur Erteilung der TTG 101532**

ANLAGE: 6
Hersteller: WT SP.Z O.O.

Radtyp: JR46 8x18J
Stand: 16.01.2026



Verkaufsbezeichnung: **A7/S7 Sportback, A6/S6 Limousin/Avant, A6 allroad quattro, A6 Avant 50/55 TFSI e**

| Fahrzeugtyp | Betriebserlaubnis | kW | Reifen | Auflagen zu Reifen | Auflagen |
|-------------|--------------------|----------|---------------|----------------------------|---|
| F2 | e1*2007/46*1801*.. | 100 -250 | 225/55R18 102 | 12I | A6 (C8); Kombilimousine; Limousine; Allradantrieb; Frontantrieb; 10B; 11B; 11G; 11H; 51A; 71C; 71K; 721; 725; 73C; 74A; 74P; 75I; 76O; 84G; AG0; BEN |
| | | | 235/50R18 101 | 11A; 12A; 26P | |
| | | | 235/55R18 100 | 11A; 12A; 26P | |
| | | | 245/50R18 100 | 11A; 12A; 245; 248; 26P | |
| | | | 255/45R18 103 | 11A; 12A; 26P | |
| | | | 255/50R18 102 | 11A; 12A; 245; 248; 26B | |

Verkaufsbezeichnung: **Q5-, SQ5-, Q5 50 TFSI e-, Q5 55 TFSI e-, / -Sportback**

| Fahrzeugtyp | Betriebserlaubnis | kW | Reifen | Auflagen zu Reifen | Auflagen |
|-------------|--------------------|----------|---------------|--------------------------------------|---|
| FY | e1*2007/46*1550*.. | 100 -210 | 235/60R18 103 | | Q5; Q5 Sportback; bis e1*2007/46*1550*46; Allradantrieb; Frontantrieb; inkl. Hybrid; 10B; 11B; 11G; 11H; 12A; 51A; 71C; 71K; 721; 725; 73C; 74A; 74P; 75I; 76O; AG0; BEO |
| | | | 245/55R18 103 | 11A; 245; 248 | |
| | | | 245/60R18 105 | 11A; 245; 248 | |
| | | | 255/55R18 105 | 11A; 245; 248; 26N | |
| | | | 275/50R18 107 | 11A; 241; 244; 246; 26J; 26P; 27I | |

Verkaufsbezeichnung: **Q5, SQ5, SQ5 TDI**

| Fahrzeugtyp | Betriebserlaubnis | kW | Reifen | Auflagen zu Reifen | Auflagen |
|-------------|---------------------|----------|---------------|--------------------|--|
| 8R1 | e13*2007/46*1083*.. | 100 -200 | 235/60R18 103 | | 10B; 11B; 11G; 11H; 12A; 51A; 573; 71C; 71K; 721; 725; 73C; 74A; 74P; 75I; 76O; MAO; PDI |
| | | | 255/55R18 105 | 11A; 24N; 24O | |

Verwendungsbereich/Fz-Hersteller : QUATTRO GmbH

Befestigungsteile : Kegelbundschauben M14x1,5, Schaftl. 28 mm, Kegelw. 60 Grad

Zubehör : Zentriering: Ø72,6 - Ø66,6, Nabenkappe: MG-P1007N

Anzugsmoment der Befestigungsteile : 140 Nm

§22 101532*00

**Gutachten 366-0003-26-WIRD
zur Erteilung der TTG 101532**

ANLAGE: 6
Hersteller: WT SP.Z O.O.

Radtyp: JR46 8x18J
Stand: 16.01.2026



Verkaufsbezeichnung: **Q5**

| Fahrzeugtyp | Betriebserlaubnis | kW | Reifen | Auflagen zu Reifen | Auflagen |
|-------------|--------------------|----------|---------------|--------------------------------------|--|
| FY | e1*2007/46*1685*.. | 100 -210 | 235/60R18 103 | | Q5; Q5 Sportback; Allradantrieb; Frontantrieb; inkl. Hybrid; 10B; 11B; 11G; 11H; 12A; 51A; 71C; 71K; 72I; 725; 73C; 74A; 74P; 75I; 76O; AG0; BEO |
| | | | 245/55R18 103 | 11A; 245; 248 | |
| | | | 245/60R18 105 | 11A; 245; 248 | |
| | | | 255/55R18 105 | 11A; 245; 248; 26N | |
| | | | 275/50R18 107 | 11A; 241; 244; 246; 26J; 26P; 27I | |

Verwendungsbereich/Fz-Hersteller : Bayerische Motorenwerke AG, BMW, BMW AG

Befestigungsteile : Kegelbundschauben M14x1,25, Schaftl. 28 mm, Kegelw. 60 Grad

Zubehör : Zentrierring: Ø72,6 - Ø66,6, Nabenkappe: MG-P1007N

Anzugsmoment der Befestigungsteile : 140 Nm

Verkaufsbezeichnung: **BMW X REIHE**

| Fahrzeugtyp | Betriebserlaubnis | kW | Reifen | Auflagen zu Reifen | Auflagen |
|-------------|--------------------|---------|--------------|--------------------------------------|--|
| F2X | e1*2007/46*1824*.. | 85 -225 | 225/50R18 95 | 11A; 24J; 244; 26B; 26N; 27B; 27H | BMW X2 (F39); 10B; 11B; 11G; 11H; 12A; 51A; 71C; 71K; 72I; 725; 73C; 74A; 74P; 76O |
| | | | 235/45R18 94 | 11A; 244; 245; 26B; 26N; 27I | |
| | | | 235/50R18 97 | 11A; 24J; 244; 26B; 26J; 27B; 27H | |
| | | | 245/45R18 96 | 11A; 24J; 244; 26B; 26N; 27B; 27H | |
| | | | 255/45R18 99 | 11A; 24J; 244; 26B; 26J; 27B; 27H | |

Verkaufsbezeichnung: **BMW X REIHE (X1, iX1)**

| Fahrzeugtyp | Betriebserlaubnis | kW | Reifen | Auflagen zu Reifen | Auflagen |
|-------------|----------------------|----------|---------------|---------------------------------|--|
| U1X | e1*2018/858*00153*.. | 100 -150 | 225/50R18 99W | 11A; 24J; 248; 26P; 27I | Allradantrieb; Frontantrieb; nicht Elektro; inkl. Hybrid; 10B; 11B; 11G; 11H; 12A; 51A; 71C; 71K; 72I; 725; 73C; 74A; 74P; 75I; 76O; DEU |
| | | | 225/55R18 98 | 11A; 24J; 248; 26P; 27I | |
| | | | 235/50R18 97 | 11A; 242; 244; 245; 26B; 27B | |
| | | | 245/50R18 100 | 11A; 24C; 244; 26B; 27B | |
| | | | 255/45R18 99 | 11A; 242; 244; 245; 26B; 27B | |

**Gutachten 366-0003-26-WIRD
zur Erteilung der TTG 101532**

ANLAGE: 6
Hersteller: WT SP.Z O.O.

Radtyp: JR46 8x18J
Stand: 16.01.2026



Verkaufsbezeichnung: **BMW X REIHE (X1, iX1)**

| Fahrzeugtyp | Betriebserlaubnis | kW | Reifen | Auflagen zu Reifen | Auflagen |
|-------------|----------------------|----------|---------------|---------------------------------|---|
| U1X | e1*2018/858*00153*.. | 68 - 104 | 225/50R18 99W | 11A; 24J; 248; 26P; 27I | Allradantrieb; Frontantrieb; Elektro; 10B; 11B; 11G; 11H; 12A; 51A; 71C; 71K; 72I; 725; 73C; 74A; 74P; 75I; 76O; DEU |
| | | | 225/55R18 102 | 11A; 24J; 248; 26P; 27I | |
| | | | 235/50R18 101 | 11A; 242; 244; 245; 26B; 27B | |
| | | | 245/50R18 100 | 11A; 24C; 244; 26B; 27B | |
| | | | 255/45R18 99 | 11A; 242; 244; 245; 26B; 27B | |

Verkaufsbezeichnung: **BMW X REIHE (X2, iX2)**

| Fahrzeugtyp | Betriebserlaubnis | kW | Reifen | Auflagen zu Reifen | Auflagen |
|-------------|----------------------|-----------|---------------|---|--|
| U2X | e1*2018/858*00371*.. | 100 - 115 | 225/50R18 95 | 11A; 245; 248; 26N; 27H; 27I | mit M Sportpaket Radhausverbreiterung; Allradantrieb; Frontantrieb; nicht Elektro; inkl. Hybrid; 10B; 11B; 11G; 11H; 12A; 51A; 71C; 71K; 72I; 725; 73C; 74A; 74P; 76O; DEU |
| | | | 225/55R18 98 | 11A; 245; 248; 26N; 27H; 27I | |
| | | | 235/50R18 97 | 11A; 24J; 248; 26N; 27H; 27I | |
| | | | 245/50R18 100 | 11A; 241; 244; 246; 247; 26J; 27B; 27F | |
| | | | 255/45R18 99 | 11A; 24J; 248; 26N; 27H; 27I | |
| U2X | e1*2018/858*00371*.. | 68 - 104 | 225/50R18 99 | 11A; 245; 248; 26N; 27H; 27I | mit M Sportpaket Radhausverbreiterung; Allradantrieb; Frontantrieb; Elektro; 10B; 11B; 11G; 11H; 12A; 51A; 71C; 71K; 72I; 725; 73C; 74A; 74P; 75I; 76O; DEU |
| | | | 225/55R18 102 | 11A; 245; 248; 26N; 27H; 27I | |
| | | | 235/50R18 101 | 11A; 24J; 248; 26N; 27H; 27I | |
| | | | 245/50R18 100 | 11A; 241; 244; 246; 247; 26J; 27B; 27F | |
| | | | 255/45R18 99 | 11A; 24J; 248; 26N; 27H; 27I | |
| U2X | e1*2018/858*00371*.. | 68 - 104 | 225/50R18 99 | 11A; 24J; 248; 26N; 27H; 27I | mit Standard Radhausverbreiterung; Allradantrieb; Frontantrieb; Elektro; 10B; 11B; 11G; 11H; 12A; 51A; 71C; 71K; 72I; 725; 73C; 74A; 74P; 75I; 76O; DEU |
| | | | 225/55R18 102 | 11A; 24J; 248; 26N; 27H; 27I | |
| | | | 235/50R18 101 | 11A; 242; 244; 245; 26N; 27H; 27I | |
| | | | 245/50R18 100 | 11A; 24C; 244; 26J; 27B; 27F | |
| | | | 255/45R18 99 | 11A; 242; 244; 245; 26N; 27H; 27I | |

§22 101532*00

**Gutachten 366-0003-26-WIRD
zur Erteilung der TTG 101532**

ANLAGE: 6
Hersteller: WT SP.Z O.O.

Radtyp: JR46 8x18J
Stand: 16.01.2026



Verkaufsbezeichnung: **BMW X REIHE (X2, iX2)**

| Fahrzeugtyp | Betriebserlaubnis | kW | Reifen | Auflagen zu Reifen | Auflagen |
|-------------|----------------------|-----------|---------------|--------------------------------------|--|
| U2X | e1*2018/858*00371*.. | 100 - 115 | 225/50R18 95 | 11A; 24J; 248; 26N; 27H; 27I | mit Standard Radhausverbreiterung; Allradantrieb; Frontantrieb; nicht Elektro; inkl. Hybrid; 10B; 11B; 11G; 11H; 12A; 51A; 71C; 71K; 721; 725; 73C; 74A; 74P; 76O; DEU |
| | | | 225/55R18 98 | 11A; 24J; 248; 26N; 27H; 27I | |
| | | | 235/50R18 97 | 11A; 242; 244; 245; 26N; 27H; 27I | |
| | | | 245/50R18 100 | 11A; 24C; 244; 26J; 27B; 27F | |
| | | | 255/45R18 99 | 11A; 242; 244; 245; 26N; 27H; 27I | |

Verkaufsbezeichnung: **BMW 1ER REIHE**

| Fahrzeugtyp | Betriebserlaubnis | kW | Reifen | Auflagen zu Reifen | Auflagen |
|-------------|--------------------|----------|--------------|---------------------------------|--|
| F1H | e1*2007/46*2018*.. | 80 - 225 | 215/45R18 93 | 11A; 24J; 244; 247; 26P | Schräghecklimousine; Allradantrieb; Frontantrieb; 10B; 11B; 11G; 11H; 12A; 51A; 71C; 71K; 721; 725; 73C; 74A; 74P; 76O |
| | | | 225/40R18 91 | 11A; 24J; 244; 247; 26B; 27H | |
| | | | 235/35R18 90 | 11A; 24C; 244; 247; 26B; 27H | |
| | | | 235/40R18 91 | 11A; 24C; 244; 247; 26B; 27H | |

Verkaufsbezeichnung: **BMW 1ER REIHE, BMW 2ER REIHE**

| Fahrzeugtyp | Betriebserlaubnis | kW | Reifen | Auflagen zu Reifen | Auflagen |
|-------------|----------------------|----------|---------------|--------------------------------------|---|
| F7 | e1*2018/858*00397*.. | 90 - 150 | 215/45R18 89 | 11A; 24J; 24M; 26B; 26N; 27H | 1ER REIHE; Allradantrieb; Frontantrieb; inkl. Hybrid; 10B; 11B; 11G; 11H; 12A; 51A; 71C; 71K; 721; 725; 73C; 74A; 74P; 76O |
| | | | 215/45R18 M+S | 11A; 24J; 24M; 26B; 26N; 27H; 52J | |
| | | 90 - 221 | 225/45R18 91 | 11A; 24M; 241; 246; 26B; 26N; 27F | |
| | | | 235/45R18 94 | 11A; 24C; 244; 247; 26B; 26J; 27F | |
| | | | 245/40R18 93 | 11A; 24C; 24D; 26B; 26J; 27F | |
| F7 | e1*2018/858*00397*.. | 90 - 115 | 215/45R18 93 | 11A; 24J; 24M; 26B; 26N; 27H | 2ER REIHE; Allradantrieb; Frontantrieb; inkl. Hybrid; 10B; 11B; 11G; 11H; 12A; 51A; 71C; 71K; 721; 725; 73C; 74A; 74P; 76O |
| | | | 215/45R18 M+S | 11A; 24J; 24M; 26B; 26N; 27H; 52J | |
| | | 90 - 221 | 225/45R18 91 | 11A; 24M; 241; 246; 26B; 26N; 27F | |
| | | | 235/45R18 94 | 11A; 24C; 244; 247; 26B; 26J; 27F | |
| | | | 245/40R18 93 | 11A; 24C; 24D; 26B; 26J; 27F | |

§22 101532*00

**Gutachten 366-0003-26-WIRD
zur Erteilung der TTG 101532**

ANLAGE: 6
Hersteller: WT SP.Z O.O.

Radtyp: JR46 8x18J
Stand: 16.01.2026



Verkaufsbezeichnung: **BMW 2ER REIHE**

| Fahrzeugtyp | Betriebserlaubnis | kW | Reifen | Auflagen zu Reifen | Auflagen |
|--------------|--|----------|---------------|---|---|
| F2AT F2GT | e1*2007/46*1675*.. e1*2007/46*1677*.. | 70 - 170 | 215/45R18 93 | 11A; 24J; 244; 247; 26N; 27U | BMW Active Tourer F45; BMW Gran Tourer F46; Allradantrieb; Frontantrieb; 10B; 11B; 11G; 11H; 12A; 51A; 71C; 71K; 721; 725; 73C; 74A; 74P; 75I; 76O; BBY |
| | | | 225/40R18 92W | 11A; 241; 244; 246; 247; 26J; 27H; 27V | |
| | | | 225/45R18 91W | 11A; 241; 244; 246; 247; 26J; 27H; 27V | |
| | | | 235/40R18 91W | 11A; 24C; 244; 247; 26J; 27H; 27V | |
| | | | 245/40R18 93 | 11A; 24C; 24D; 26J; 27F; 27V | |
| F2GC | e1*2007/46*2064*.. | 85 - 225 | 225/40R18 91 | 11A; 241; 244; 246; 247; 26B; 26N; 27F | 10B; 11B; 11G; 11H; 12A; 51A; 71C; 71K; 721; 725; 73C; 74A; 74P; 76O |
| | | | 235/35R18 90 | 11A; 24C; 244; 247; 26B; 26J; 27F | |
| | | | 235/40R18 91 | 11A; 24C; 244; 247; 26B; 26J; 27F | |
| | | | 245/35R18 92 | 11A; 24C; 244; 247; 26B; 26J; 27F | |
| | | | 245/40R18 93 | 11A; 24C; 244; 247; 26B; 26J; 27F | |
| U2AT | e1*2018/858*00117*.. | 90 - 150 | 225/45R18 95 | 11A; 24J; 248; 26P; 27H; 5HR | Allradantrieb; Frontantrieb; inkl. Hybrid; 10B; 11B; 11G; 11H; 12A; 51A; 71C; 71K; 721; 725; 73C; 74A; 74P; 75I; 76O |
| | | | 225/50R18 99W | 11A; 24J; 244; 26B; 26N; 27H | |
| | | | 235/45R18 98 | 11A; 24J; 248; 26B; 26N; 27H | |
| | | | 245/45R18 96 | 11A; 24J; 244; 26B; 26N; 27F | |
| | | | 255/45R18 99 | 11A; 24C; 244; 247; 26B; 26N; 27F | |

Verkaufsbezeichnung: **BMW 2ER REIHE, MINI, X REIHE**

| Fahrzeugtyp | Betriebserlaubnis | kW | Reifen | Auflagen zu Reifen | Auflagen |
|-------------|--------------------|----------|---------------|---|---|
| UKL-L | e1*2007/46*0371*.. | 70 - 170 | 215/45R18 93 | 11A; 24J; 244; 247; 26N; 27U | BMW Active Tourer F45; BMW Gran Tourer F46; Allradantrieb; Frontantrieb; 10B; 11B; 11G; 11H; 12A; 51A; 71C; 71K; 721; 725; 73C; 74A; 74P; 75I; 76O; BBY |
| | | | 225/40R18 92W | 11A; 241; 244; 246; 247; 26J; 27H; 27V | |
| | | | 225/45R18 91W | 11A; 241; 244; 246; 247; 26J; 27H; 27V | |
| | | | 235/40R18 91W | 11A; 24C; 244; 247; 26J; 27H; 27V | |
| | | | 245/40R18 93 | 11A; 24C; 24D; 26J; 27F; 27V | |

§22 101532*00

**Gutachten 366-0003-26-WIRD
zur Erteilung der TTG 101532**

ANLAGE: 6
Hersteller: WT SP.Z O.O.

Radtyp: JR46 8x18J
Stand: 16.01.2026



Verkaufsbezeichnung: **BMW 3ER REIHE**

| Fahrzeugtyp | Betriebserlaubnis | kW | Reifen | Auflagen zu Reifen | Auflagen |
|-------------|--------------------|----------|--------------|--------------------|---|
| G3K | e1*2007/46*2017*.. | 85 - 275 | 225/45R18 95 | 5HR | Allradantrieb; Heckantrieb; 10B; 11B; 11G; 11H; 12A; 51A; 71C; 71K; 721; 725; 73C; 74A; 74P; 75I; 76O; 861; BEN |
| | | | 235/40R18 95 | 5HR | |
| G3L | e1*2007/46*1947*.. | 85 - 280 | 225/45R18 | 953 | Allradantrieb; Heckantrieb; 10B; 11B; 11G; 11H; 12A; 51A; 71C; 71K; 721; 725; 73C; 74A; 74P; 75I; 76O; 861; BEN |
| | | | 235/40R18 95 | 5HR | |

Verkaufsbezeichnung: **BMW 4ER REIHE**

| Fahrzeugtyp | Betriebserlaubnis | kW | Reifen | Auflagen zu Reifen | Auflagen |
|-------------|----------------------|-----------|---------------|--------------------|---|
| G4C | e1*2018/858*00122*.. | 120 - 275 | 245/45R18 100 | 12N | nicht Elektro; 10B; 11B; 11G; 11H; 51A; 71C; 71K; 721; 725; 73C; 74A; 74P; 75I; 76O; 861; BEN |
| | | | 255/45R18 99 | 12A | |

Verkaufsbezeichnung: **BMW 5ER REIHE**

| Fahrzeugtyp | Betriebserlaubnis | kW | Reifen | Auflagen zu Reifen | Auflagen |
|-------------|--------------------|-----------|----------------------|--------------------|---|
| G5K | e1*2007/46*1750*.. | 100 - 294 | 245/45R18 100W | GA9; 12R | nicht 520e/530e/530e xDrive; Kombilimousine; Allradantrieb; Heckantrieb; 10B; 11B; 11G; 11H; 51A; 71C; 71K; 721; 725; 73C; 74A; 74P; 75I; 76O; 861; BEN |
| G5L | e1*2007/46*1688*.. | 100 - 340 | 245/45R18 100W | GA9; 12R | Limousine; Allradantrieb; Heckantrieb; 10B; 11B; 11G; 11H; 51A; 71C; 71K; 721; 725; 73C; 74A; 74P; 75I; 76O; 861; BEN |
| | | 100 - 390 | 245/45R18 100 M+S | 12R | |

§22 101532*00

**Gutachten 366-0003-26-WIRD
zur Erteilung der TTG 101532**

ANLAGE: 6
Hersteller: WT SP.Z O.O.

Radtyp: JR46 8x18J
Stand: 16.01.2026



Verkaufsbezeichnung: **Cooper C, Cooper S, JCW**

| Fahrzeugtyp | Betriebserlaubnis | kW | Reifen | Auflagen zu Reifen | Auflagen |
|-------------|----------------------|-----------|--------------|--------------------------------------|--|
| FM6 | e1*2018/858*00373*.. | 120 - 170 | 205/40R18 86 | 11A; 24J; 248; 26P; 27F | Cabrio; Mit Radhausverbreiterung Serie; Frontantrieb; 10B; 11B; 11G; 11H; 12A; 51A; 71C; 71K; 721; 725; 73C; 74A; 74P; 76O |
| | | | 215/40R18 89 | 11A; 24J; 244; 26P; 27F | |
| | | | 225/35R18 87 | 11A; 242; 244; 245; 247; 26B; 27F | |
| | | | 235/35R18 86 | 11A; 24C; 244; 247; 26B; 27F | |
| FM6 | e1*2018/858*00373*.. | 100 - 170 | 205/40R18 86 | 11A; 246; 248; 26P; 27F | nicht Cabrio; 3-türig; Mit Radhausverbreiterung Serie; Frontantrieb; 10B; 11B; 11G; 11H; 12A; 51A; 71C; 71K; 721; 725; 73C; 74A; 74P; 76O |
| | | | 215/40R18 85 | 11A; 24J; 248; 26P; 27F | |
| | | | 225/35R18 87 | 11A; 24M; 242; 245; 26B; 27F | |
| | | | 235/35R18 86 | 11A; 242; 244; 245; 247; 26B; 27F | |

Verkaufsbezeichnung: **COOPER E, COOPER SE, JCW E**

| Fahrzeugtyp | Betriebserlaubnis | kW | Reifen | Auflagen zu Reifen | Auflagen |
|-------------|----------------------|---------|--------------|--------------------------------------|---|
| JM1 | e1*2018/858*00347*.. | 55 - 75 | 215/40R18 89 | 11A; 24J; 248; 26N; 26P; 27H | 3-türig; Frontantrieb; Elektro; 10B; 11B; 11G; 11H; 12A; 51A; 71C; 71K; 721; 725; 73C; 74A; 74P; 76O |
| | | | 225/40R18 88 | 11A; 24C; 248; 26B; 26N; 27H | |
| | | | 235/40R18 91 | 11A; 24C; 244; 247; 26B; 26J; 27F | |
| | | | 245/35R18 88 | 11A; 24C; 244; 247; 26B; 26J; 27F | |

Verkaufsbezeichnung: **Cooper SE**

| Fahrzeugtyp | Betriebserlaubnis | kW | Reifen | Auflagen zu Reifen | Auflagen |
|-------------|--------------------|----|--------------|--------------------------------------|--|
| FML2E | e1*2007/46*2063*.. | 75 | 205/40R18 86 | 11A; 24C; 244; 26N; 26P; 27B | Schrägheck; Frontantrieb; Elektro; 10B; 11B; 11G; 11H; 12A; 51A; 71C; 71K; 721; 725; 73C; 74A; 74P; BBY |
| | | | 215/40R18 85 | 11A; 24C; 244; 247; 26B; 26N; 27B | |
| | | | 225/35R18 87 | 11A; 24C; 244; 247; 26B; 26J; 27B | |

Verkaufsbezeichnung: **COUNTRYMAN C/D/E, JCW COUNTRYMAN ALL4, COUNTRYMAN S ALL4,
COUNTRYMAN SE ALL4**

| Fahrzeugtyp | Betriebserlaubnis | kW | Reifen | Auflagen zu Reifen | Auflagen |
|-------------|----------------------|-----------|---------------|---------------------------------|---|
| UMX | e1*2018/858*00370*.. | 100 - 150 | 225/50R18 95 | 11A; 246; 248; 271 | mit Radhausverbreiterung (Flap) Serie; Allradantrieb; Frontantrieb; Hybrid; nicht Elektro; 10B; 11B; 11G; 11H; 12A; 51A; 71C; 71K; 721; 725; 73C; 74A; 74P; 76O; DEU |
| | | | 225/55R18 98 | 11A; 246; 248; 271 | |
| | | | 235/50R18 97 | 11A; 24J; 248; 26P; 271 | |
| | | | 245/50R18 100 | 11A; 24J; 244; 26P; 27B; 27H | |
| | | | 255/45R18 99 | 11A; 24J; 248; 26P; 271 | |

**Gutachten 366-0003-26-WIRD
zur Erteilung der TTG 101532**

ANLAGE: 6
Hersteller: WT SP.Z O.O.

Radtyp: JR46 8x18J
Stand: 16.01.2026



Verkaufsbezeichnung: **COUNTRYMAN C/D/E, JCW COUNTRYMAN ALL4, COUNTRYMAN S ALL4,
COUNTRYMAN SE ALL4**

| Fahrzeugtyp | Betriebserlaubnis | kW | Reifen | Auflagen zu Reifen | Auflagen |
|-------------|----------------------|----------|---------------|---------------------------------|---|
| UMX | e1*2018/858*00370*.. | 68 - 104 | 225/50R18 99 | 11A; 246; 248; 27I | mit Radhausverbreiterung (Flap) Serie; Allradantrieb; Frontantrieb; Elektro; 10B; 11B; 11G; 11H; 12A; 51A; 71C; 71K; 721; 725; 73C; 74A; 74P; 75I; 76O; DEU |
| | | | 225/55R18 102 | 11A; 246; 248; 27I | |
| | | | 235/50R18 101 | 11A; 24J; 248; 26P; 27I | |
| | | | 245/50R18 100 | 11A; 24J; 244; 26P; 27B; 27H | |
| | | | 255/45R18 99 | 11A; 24J; 248; 26P; 27I | |

Verwendungsbereich/Fz-Hersteller : CHRYSLER (USA)

Befestigungsteile : Kegelbundschauben M12x1,5, Schaftl. 28 mm, Kegelw. 60 Grad

Zubehör : Zentrierring: Ø72,6 - Ø66,6, Nabenkappe: MG-P1007N

Anzugsmoment der Befestigungsteile : 110 Nm

Verkaufsbezeichnung: **CROSSFIRE**

| Fahrzeugtyp | Betriebserlaubnis | kW | Reifen | Auflagen zu Reifen | Auflagen |
|-------------|----------------------|-----------|-----------|--------------------|---|
| ZH | e11*2001/116*0140*.. | 160 - 249 | 225/40R18 | 51G; 52J | 10B; 11G; 11H; 12A; 51A; 71C; 71K; 721; 725; 729; 73C; 74A; 74P; 76Z |

**Verwendungsbereich/Fz-Hersteller : DAIMLER, DAIMLER BENZ, DAIMLER BENZ AG, DAIMLER (D),
MERCEDES-AMG, MERCEDES-BENZ**

Befestigungsteile : Kegelbundschauben M12x1,5, Schaftl. 28 mm, Kegelw. 60 Grad,
für Typ : 414

Zubehör : Zentrierring: Ø72,6 - Ø66,6, Nabenkappe: MG-P1007N

Befestigungsteile : Kegelbundschauben M14x1,5, Schaftl. 28 mm, Kegelw. 60 Grad,
für Typ : 212 (Baureihe W212)

Zubehör : Zentrierring: Ø72,6 - Ø66,6, Nabenkappe: MG-P1007N

Befestigungsteile : Kegelbundschauben M14x1,5, Schaftl. 28 mm, Kegelw. 60 Grad,
für Typ : 204 K; R1EC; 176; 215; R2CS; 117; R2CLECA; 204; 245;
R2CW; F2A; 245G; F2B; 246; 172; 207; 212; 204 X; 245G AMG

Zubehör : Zentrierring: Ø72,6 - Ø66,6, Nabenkappe: MG-P1007N

Anzugsmoment der Befestigungsteile : 130 Nm für Typ : F2B; 117; 172; 176; 204; 204 K; 207; 245; 245G;
245G AMG; 246; 414

§22 101532*00

**Gutachten 366-0003-26-WIRD
zur Erteilung der TTG 101532**

ANLAGE: 6
Hersteller: WT SP.Z O.O.

Radtyp: JR46 8x18J
Stand: 16.01.2026



130 Nm (Baureihe W212) für Typ : 212
140 Nm für Typ : F2A
150 Nm für Typ : F2B; R1EC; R2CLECA; R2CS; R2CW; 204 X; 215
150 Nm (GLK) für Typ : 204 X
150 Nm (GLC) für Typ : 204 X
150 Nm (Baureihe W213) für Typ : 212

Verkaufsbezeichnung: **A 45 AMG 4MATIC, CLA 45 AMG 4MATIC, GLA 45 AMG 4MATIC**

| Fahrzeugtyp | Betriebserlaubnis | kW | Reifen | Auflagen zu Reifen | Auflagen | | | |
|-------------|--------------------|---------------|--------------------------------------|--------------------------------------|--|--------------------------------------|--|---|
| 245G AMG | e1*2007/46*1207*.. | 80 - 155 | 225/50R18 95 | 11A; 248; 26P; 27I | Sportfahrwerk; GLA; nicht Offroad- Fahrwerk; Fahrdynamik- Paket; Allradantrieb; Frontantrieb; 10B; 11B; 11G; 11H; 12A; 51A; 71C; 71K; 721; 725; 73C; 74A; 74P; 76O | | | |
| | | | 225/55R18 98 | 11A; 248; 26P; 27B; 27H | | | | |
| | | 80 - 280 | 235/50R18 97 | 11A; 248; 26B; 26N; 27B; 27H | | | | |
| | | | 235/55R18 100 | 11A; 248; 26B; 26N; 27B; 27H | | | | |
| | | | 245/45R18 96 | 11A; 248; 26P; 27H; 27I | | | | |
| | | | 255/45R18 99 | 11A; 248; 26B; 26N; 27B; 27H | | | | |
| | | 265 - 280 | 225/50R18 M+S | 11A; 248; 26P; 27I; 52J | | | | |
| | | | 225/55R18 M+S | 11A; 248; 26P; 27B; 27H; 52J | | | | |
| | | 245G AMG | e1*2007/46*1207*.. | 80 - 155 | | 225/50R18 95 | 11A; 246; 248; 26P; 27I | nicht Sportfahrwerk; GLA; nicht Fahrdynamik Paket; nicht Offroad- Fahrwerk; Komfortfahrwerk; Allradantrieb; Frontantrieb; 10B; 11B; 11G; 11H; 12A; 51A; 71C; 71K; 721; 725; 73C; 74A; 74P; 76O |
| | | | | | | 225/55R18 98 | 11A; 246; 248; 26P; 27B; 27H | |
| 80 - 280 | 235/50R18 97 | | | 11A; 24J; 248; 26B; 26N; 27B; 27H | | | | |
| | 235/55R18 100 | | | 11A; 24J; 248; 26B; 26N; 27B; 27H | | | | |
| | 245/45R18 96 | | | 11A; 246; 248; 26P; 27H; 27I | | | | |
| | 255/45R18 99 | | | 11A; 24J; 248; 26B; 26N; 27B; 27H | | | | |
| 265 - 280 | 225/50R18 M+S | | | 11A; 246; 248; 26P; 27I; 52J | | | | |
| | 225/55R18 M+S | | | 11A; 246; 248; 26P; 27B; 27H; 52J | | | | |
| 245G AMG | e1*2007/46*1207*.. | | | 265 - 280 | 215/40R18 M+S | 11A; 246; 248; 26B; 26J; 27H; 52J | CLA; Sportfahrwerk; CLA Limousine; CLA Shooting brake; Kombilimousine; Limousine; Allradantrieb; 10B; 11B; 11G; 11H; 12A; 51A; 71C; 71K; 721; 725; 73C; 74A; 74P; 76O | |
| | | | | | 225/40R18 M+S | 11A; 24J; 244; 26B; 26J; 27H; 52J | | |
| | | 235/40R18 95W | 11A; 24J; 244; 247; 26B; 26J; 27F | | | | | |

§22 101532*00

**Gutachten 366-0003-26-WIRD
zur Erteilung der TTG 101532**

ANLAGE: 6
Hersteller: WT SP.Z O.O.

Radtyp: JR46 8x18J
Stand: 16.01.2026



Verkaufsbezeichnung: **A 45 AMG 4MATIC, CLA 45 AMG 4MATIC, GLA 45 AMG 4MATIC**

| Fahrzeugtyp | Betriebserlaubnis | kW | Reifen | Auflagen zu Reifen | Auflagen |
|-------------|--------------------|-----------|---------------|--------------------|--|
| 245G AMG | e1*2007/46*1207*.. | 80 - 155 | 225/50R18 95 | 11A; 248 | nicht Sportfahrwerk; GLA; nicht Fahrndynamik Paket; Offroad-Fahrwerk; Allradantrieb; Frontantrieb; 10B; 11B; 11G; 11H; 12A; 51A; 71C; 71K; 72I; 725; 73C; 74A; 74P; 76O |
| | | | 225/55R18 98 | 11A; 248 | |
| | | 80 - 280 | 235/50R18 97 | 11A; 24J; 248; 27I | |
| | | | 235/55R18 100 | 11A; 24J; 248; 27I | |
| | | | 245/45R18 96 | 11A; 248 | |
| | | 265 - 280 | 225/50R18 M+S | 11A; 248; 52J | |
| | | | 225/55R18 M+S | 11A; 248; 52J | |

Verkaufsbezeichnung: **A-Klasse**

| Fahrzeugtyp | Betriebserlaubnis | kW | Reifen | Auflagen zu Reifen | Auflagen |
|-------------|--------------------|-----------|---------------|---|---|
| F2A | e1*2007/46*1829*.. | 70 - 165 | 215/45R18 89 | 11A; 245; 26B; 26J; 27I | Kombilimousine; Allradantrieb; Frontantrieb; inkl. Hybrid; 10B; 11B; 11G; 11H; 12A; 51A; 71C; 71K; 72I; 725; 73C; 74A; 74P; 76O; DBW |
| | | | 225/40R18 91 | 11A; 24J; 248; 26B; 26J; 27H; 27I | |
| | | | 225/45R18 91 | 11A; 24J; 248; 26B; 26J; 27H; 27I | |
| | | | 235/40R18 91 | 11A; 241; 246; 248; 26B; 26J; 27B; 27H | |
| | | | 245/40R18 93 | 11A; 24M; 241; 246; 26B; 26J; 27B; 27H | |
| F2A | e1*2007/46*1829*.. | 70 - 165 | 215/45R18 92 | 11A; 245; 248; 26B; 26J; 27I | Limousine; Allradantrieb; Frontantrieb; inkl. Hybrid; 10B; 11B; 11G; 11H; 12A; 51A; 71C; 71K; 72I; 725; 73C; 74A; 74P; 76O |
| | | | 225/40R18 91 | 11A; 24J; 248; 26B; 26J; 27B; 27H | |
| | | | 225/45R18 91 | 11A; 24J; 248; 26B; 26J; 27B; 27H | |
| | | | 235/40R18 91 | 11A; 24J; 248; 26B; 26J; 27B; 27H | |
| | | | 245/40R18 93 | 11A; 241; 244; 246; 247; 26B; 26J; 27B; 27F | |
| 176 | e1*2007/46*0928*.. | 66 - 135 | 215/40R18 89W | 11A; 24J; 248; 26B; 26N; 27H | A-Klasse; 10B; 11B; 11G; 11H; 12A; 51A; 71C; 71K; 72I; 725; 729; 73C; 74A; 74P |
| | | | 66 - 160 | 225/40R18 92 | |
| | | 66 - 280 | 235/35R18 90Y | 11A; 242; 244; 245; 247; 26B; 26J; 27F | |
| | | | 235/40R18 91Y | 11A; 242; 244; 245; 247; 26B; 26J; 27F | |
| | | | 245/35R18 92Y | 11A; 24C; 244; 247; 26B; 26J; 27F | |
| | | 155 - 280 | 215/40R18 M+S | 11A; 24J; 248; 26B; 26N; 27H; 52J | |

§22 101532*00

**Gutachten 366-0003-26-WIRD
zur Erteilung der TTG 101532**

ANLAGE: 6
Hersteller: WT SP.Z O.O.

Radtyp: JR46 8x18J
Stand: 16.01.2026



Verkaufsbezeichnung: **B-Klasse**

| Fahrzeugtyp | Betriebserlaubnis | kW | Reifen | Auflagen zu Reifen | Auflagen |
|-------------|---------------------|----------|--------------|--------------------------------------|---|
| 245 | e1*2001/116*0314*.. | 70 - 142 | 215/40R18 89 | 11A; 22I; 24J; 24M | 10B; 11B; 11G; 11H; 12A; 51A; 71C; 71K; 72I; 725; 73C; 74A; 74P; DEP |
| | | | 225/35R18 87 | 11A; 22I; 24C; 24D | |
| | | | 225/40R18 88 | 11A; 22I; 24C; 24D | |
| 246 | e1*2007/46*0751*.. | 66 - 155 | 215/40R18 89 | 11A; 24J; 248; 26B; 26N | B-Klasse ab Mj. 2011; nicht Natural Gas Drive; nicht Electric Drive; Kombi; Allradantrieb; Frontantrieb; 10B; 11B; 11G; 11H; 12A; 51A; 573; 71C; 71K; 721; 725; 729; 73C; 74A; 74P |
| | | | 225/40R18 92 | 11A; 24J; 248; 26B; 26J; 27H | |
| | | | 235/35R18 90 | 11A; 24J; 244; 247; 26B; 26J; 27H | |
| | | | 235/40R18 91 | 11A; 24J; 244; 247; 26B; 26J; 27H | |
| | | | 245/35R18 88 | 11A; 244; 247; 27H; 5FE; 57F; 570 | |

Verkaufsbezeichnung: **B-Klasse, B 180 NGT, A-Klasse, CLA, GLA**

| Fahrzeugtyp | Betriebserlaubnis | kW | Reifen | Auflagen zu Reifen | Auflagen |
|---------------|---------------------------------|-----------|---------------|--------------------------------------|--|
| 245G | e1*2001/116*0470*.. | 65 | 215/45R18 89 | | B-Klasse ab Mj. 2011; electric drive; Kombi; Frontantrieb; 10B; 11B; 11G; 11H; 12A; 51A; 71C; 71K; 721; 725; 729; 73C; 74A; 74P |
| 245G | e1*2001/116*0470*.. | 80 - 155 | 225/50R18 95 | 11A; 248; 26P; 27I | Sportfahrwerk; GLA; nicht Offroad- Fahrwerk; Fahrdynamik- Paket; Allradantrieb; Frontantrieb; 10B; 11B; 11G; 11H; 12A; 51A; 71C; 71K; 721; 725; 73C; 74A; 74P; 76O |
| | | | 225/55R18 98 | 11A; 248; 26P; 27B; 27H | |
| | | 80 - 280 | 235/50R18 97 | 11A; 248; 26B; 26N; 27B; 27H | |
| | | | 235/55R18 100 | 11A; 248; 26B; 26N; 27B; 27H | |
| | | | 245/45R18 96 | 11A; 248; 26P; 27H; 27I | |
| | | 265 - 280 | 255/45R18 99 | 11A; 248; 26B; 26N; 27B; 27H | |
| | | | 225/50R18 M+S | 11A; 248; 26P; 27I; 52J | |
| 245G | e1*2001/116*0470*.. | 100 - 160 | 225/55R18 M+S | 11A; 248; 26P; 27B; 27H; 52J | |
| | | | 215/40R18 89Y | 11A; 246; 26B; 26J; 27H | |
| | | | 225/40R18 92 | GA2; 11A; 24J; 24M; 26B; 26J; 27H | |
| | | | 235/35R18 90 | 11A; 24J; 24M; 26B; 26J; 27F | |
| | | | 235/40R18 91 | 11A; 24J; 24M; 26B; 26J; 27F | |
| 245/35R18 88Y | GA2; 11A; 24M; 27F; 57F; 570 | | | | |

§22 101532*00

**Gutachten 366-0003-26-WIRD
zur Erteilung der TTG 101532**

ANLAGE: 6
Hersteller: WT SP.Z O.O.

Radtyp: JR46 8x18J
Stand: 16.01.2026



Verkaufsbezeichnung: **B-Klasse, B 180 NGT, A-Klasse, CLA, GLA**

| Fahrzeugtyp | Betriebserlaubnis | kW | Reifen | Auflagen zu Reifen | Auflagen |
|-------------|---------------------|-----------|---------------|--|---|
| 245G | e1*2001/116*0470*.. | 80 - 155 | 215/40R18 89W | 11A; 24J; 248; 26B; 26N; 570 | CLA; nicht Sportfahrwerk; CLA Limousine; CLA Shooting brake; Kombilimousine; Limousine; Frontantrieb; 10B; 11B; 11G; 11H; 12A; 51A; 71C; 71K; 721; 725; 73C; 74A; 74P; 76O |
| | | | 225/40R18 92 | GA2; 11A; 24J; 244; 26B; 26J; 27H | |
| | | | 235/35R18 90W | 11A; 24C; 244; 247; 26B; 26J; 27H | |
| | | | 235/40R18 91 | 11A; 24C; 244; 247; 26B; 26J; 27H | |
| | | | 245/35R18 88Y | GA2; 11A; 244; 247; 27H; 5FE; 57F; 570 | |
| 245G | e1*2001/116*0470*.. | 80 - 155 | 225/50R18 95 | 11A; 246; 248; 26P; 27I | nicht Sportfahrwerk; GLA; nicht Fahrdynamik Paket; nicht Offroad-Fahrwerk; Komfortfahrwerk; Allradantrieb; Frontantrieb; 10B; 11B; 11G; 11H; 12A; 51A; 71C; 71K; 721; 725; 73C; 74A; 74P; 76O |
| | | | 225/55R18 98 | 11A; 246; 248; 26P; 27B; 27H | |
| | | 80 - 280 | 235/50R18 97 | 11A; 24J; 248; 26B; 26N; 27B; 27H | |
| | | | 235/55R18 100 | 11A; 24J; 248; 26B; 26N; 27B; 27H | |
| | | | 245/45R18 96 | 11A; 246; 248; 26P; 27H; 27I | |
| | | | 255/45R18 99 | 11A; 24J; 248; 26B; 26N; 27B; 27H | |
| | | 265 - 280 | 225/50R18 M+S | 11A; 246; 248; 26P; 27I; 52J | |
| | | | 225/55R18 M+S | 11A; 246; 248; 26P; 27B; 27H; 52J | |
| 245G | e1*2001/116*0470*.. | 80 - 155 | 215/40R18 89W | 11A; 24J; 248; 26B; 26J; 27H; 570 | CLA; Sportfahrwerk; CLA Limousine; CLA Shooting brake; Kombilimousine; Limousine; Frontantrieb; 10B; 11B; 11G; 11H; 12A; 51A; 71C; 71K; 721; 725; 73C; 74A; 74P; 76O |
| | | | 225/40R18 92 | GA2; 11A; 24J; 244; 26B; 26J; 27H | |
| | | | 235/35R18 90W | 11A; 24C; 244; 247; 26B; 26J; 27F | |
| | | | 235/40R18 91 | 11A; 24C; 244; 247; 26B; 26J; 27F | |
| | | | 245/35R18 88 | GA2; 11A; 244; 247; 27F; 57F; 570 | |
| 245G | e1*2001/116*0470*.. | 80 - 155 | 225/50R18 95 | 11A; 248 | nicht Sportfahrwerk; GLA; nicht Fahrdynamik Paket; Offroad-Fahrwerk; Allradantrieb; Frontantrieb; 10B; 11B; 11G; 11H; 12A; 51A; 71C; 71K; 721; 725; 73C; 74A; 74P; 76O |
| | | | 225/55R18 98 | 11A; 248 | |
| | | 80 - 280 | 235/50R18 97 | 11A; 24J; 248; 27I | |
| | | | 235/55R18 100 | 11A; 24J; 248; 27I | |
| | | | 245/45R18 96 | 11A; 248 | |
| | | | 255/45R18 99 | 11A; 24J; 248; 27I | |
| | | 265 - 280 | 225/50R18 M+S | 11A; 248; 52J | |
| | | | 225/55R18 M+S | 11A; 248; 52J | |

§22 101532*00

**Gutachten 366-0003-26-WIRD
zur Erteilung der TTG 101532**

ANLAGE: 6
Hersteller: WT SP.Z O.O.

Radtyp: JR46 8x18J
Stand: 16.01.2026



Verkaufsbezeichnung: **B-Klasse, B 180 NGT, A-Klasse, CLA, GLA**

| Fahrzeugtyp | Betriebserlaubnis | kW | Reifen | Auflagen zu Reifen | Auflagen |
|-------------|---------------------|----------|---------------|---|---|
| 245G | e1*2001/116*0470*.. | 265 -280 | 215/40R18 M+S | 11A; 246; 248; 26B; 26J; 27H; 52J | CLA; Sportfahrwerk; CLA Limousine; CLA Shooting brake; Kombilimousine; Limousine; Allradantrieb; 10B; 11B; 11G; 11H; 12A; 51A; 71C; 71K; 721; 725; 73C; 74A; 74P; 76O |
| | | | 225/40R18 M+S | 11A; 24J; 244; 26B; 26J; 27H; 52J | |
| | | | 235/40R18 95W | 11A; 24J; 244; 247; 26B; 26J; 27F | |
| 245G | e1*2001/116*0470*.. | 66 - 155 | 215/40R18 89 | 11A; 24J; 248; 26B; 26N | B-Klasse ab Mj. 2011; nicht Natural Gas Drive; nicht Electric Drive; Kombi; Allradantrieb; Frontantrieb; 10B; 11B; 11G; 11H; 12A; 51A; 573; 71C; 71K; 721; 725; 729; 73C; 74A; 74P |
| | | | 225/40R18 92 | 11A; 24J; 248; 26B; 26J; 27H | |
| | | | 235/35R18 90 | 11A; 24J; 244; 247; 26B; 26J; 27H | |
| | | | 235/40R18 91 | 11A; 24J; 244; 247; 26B; 26J; 27H | |
| | | | 245/35R18 88 | 11A; 244; 247; 27H; 5FE; 57F; 570 | |
| 245G | e1*2001/116*0470*.. | 66 - 135 | 215/40R18 89W | 11A; 24J; 248; 26B; 26N; 27H | A-Klasse; 10B; 11B; 11G; 11H; 12A; 51A; 71C; 71K; 721; 725; 729; 73C; 74A; 74P |
| | | | 66 - 160 | 225/40R18 92 | |
| | | 66 - 280 | 235/35R18 90Y | 11A; 242; 244; 245; 247; 26B; 26J; 27F | |
| | | | 235/40R18 91Y | 11A; 242; 244; 245; 247; 26B; 26J; 27F | |
| | | | 245/35R18 92Y | 11A; 24C; 244; 247; 26B; 26J; 27F | |
| | | 155 -280 | 215/40R18 M+S | 11A; 24J; 248; 26B; 26N; 27H; 52J | |

Verkaufsbezeichnung: **B-Klasse, GLB, GLA, EQA, EQB, AMG GLA, AMG GLB;**

| Fahrzeugtyp | Betriebserlaubnis | kW | Reifen | Auflagen zu Reifen | Auflagen |
|-------------|--------------------|----------|--------------|---|---|
| F2B | e1*2007/46*1909*.. | 70 - 165 | 225/45R18 95 | 11A; 24J; 248; 26B; 26J; 27B; 27H | B-Klasse; Kombilimousine; Allradantrieb; Frontantrieb; Verbundlenkerhinterachse; Mehrlenkerhinterachse; inkl. Hybrid; 10B; 11B; 11G; 11H; 12A; 51A; 71C; 71K; 721; 725; 73C; 74A; 74P; 76O; AGD |
| | | | 235/40R18 95 | 11A; 241; 244; 246; 26B; 26J; 27B; 27H | |
| | | | 235/45R18 94 | 11A; 241; 244; 246; 26B; 26J; 27B; 27H | |

**Gutachten 366-0003-26-WIRD
zur Erteilung der TTG 101532**

ANLAGE: 6
Hersteller: WT SP.Z O.O.

Radtyp: JR46 8x18J
Stand: 16.01.2026



Verkaufsbezeichnung: **B-Klasse, GLB, GLA, EQA, EQB, AMG GLA, AMG GLB;**

| Fahrzeugtyp | Betriebserlaubnis | kW | Reifen | Auflagen zu Reifen | Auflagen |
|---------------|--------------------|----------|---------------|---------------------------------|---|
| F2B | e1*2007/46*1909*.. | 85 - 165 | 235/55R18 100 | 11A; 24J; 24M; 26B | GLB-KLASSE; Allradantrieb; Frontantrieb; 10B; 11B; 11G; 11H; 12A; 51A; 71C; 71K; 721; 725; 73C; 74A; 74P; 75I; 76O; AGD |
| | | | 245/55R18 103 | 11A; 24C; 24D; 26B; 26N | |
| | | | 255/50R18 102 | 11A; 24C; 24D; 26B; 26N | |
| F2B | e1*2007/46*1909*.. | 95 - 139 | 235/55R18 100 | 11A; 24C; 244; 247; 26B | EQB-Klasse; Elektro; 10B; 11B; 11G; 11H; 12A; 51A; 71C; 71K; 721; 725; 73C; 74A; 74P; 75I; 76O; AGD |
| | | | 245/50R18 100 | 11A; 24C; 24D; 26B | |
| F2B | e1*2007/46*1909*.. | 85 - 165 | 225/55R18 98 | 11A; 242; 244; 245; 247; 26B | GLA-KLASSE; Allradantrieb; Frontantrieb; inkl. Hybrid; 10B; 11B; 11G; 11H; 12A; 51A; 71C; 71K; 721; 725; 73C; 74A; 74P; 76O; AGD |
| | | | 225/60R18 100 | 11A; 242; 244; 245; 247; 26B | |
| | | | 235/50R18 97 | 11A; 24C; 244; 247; 26B | |
| | | | 235/55R18 100 | 11A; 24C; 244; 247; 26B | |
| | | | 245/50R18 100 | 11A; 24C; 24D; 26B | |
| 245/55R18 103 | 11A; 24C; 24D; 26B | | | | |

Verkaufsbezeichnung: **C-Klasse**

| Fahrzeugtyp | Betriebserlaubnis | kW | Reifen | Auflagen zu Reifen | Auflagen |
|-------------|----------------------|-----------|---------------|----------------------------|---|
| R2CS | e1*2018/858*00017*.. | 120 - 195 | 225/45R18 95 | 11A; 248; 26N; 26P; 5HR | nicht All-Terrain; nicht C 300 e; nicht C 300 de; nicht C 300 de 4MATIC; Kombilimousine; Allradantrieb; Heckantrieb; 10B; 11B; 11G; 11H; 12A; 51A; 71C; 71K; 721; 725; 73C; 74A; 74P; 75I; 76O; AGD |
| | | | 235/45R18 97 | 11A; 24J; 248; 26B; 26N | |
| | | | 245/40R18 97 | 11A; 24J; 248; 26B; 26N | |
| R2CS | e1*2018/858*00017*.. | 145 - 150 | 235/45R18 97 | 12I | All-Terrain; Allradantrieb; 10B; 11B; 11G; 11H; 51A; 71C; 71K; 721; 725; 73C; 74A; 74P; 75I; 76O; AGD |
| | | | 245/45R18 100 | 11A; 12A; 246; 26P | |

§22 101532*00

**Gutachten 366-0003-26-WIRD
zur Erteilung der TTG 101532**

ANLAGE: 6
Hersteller: WT SP.Z O.O.

Radtyp: JR46 8x18J
Stand: 16.01.2026



Verkaufsbezeichnung: **C-Klasse**

| Fahrzeugtyp | Betriebserlaubnis | kW | Reifen | Auflagen zu Reifen | Auflagen |
|--------------|--|-----------|---------------|---|---|
| R2CW | e1*2018/858*00016*.. | 120 - 195 | 225/45R18 95 | 11A; 248; 26N; 26P; 5HR | nicht C 300 e; nicht C 300 e 4MATIC; nicht C 400 e 4MATIC; nicht C 300 de; nicht C 300 de 4MATIC; Limousine; Allradantrieb; Heckantrieb; 10B; 11B; 11G; 11H; 12A; 51A; 71C; 71K; 721; 725; 73C; 74A; 74P; 75I; 76O; AGD |
| | | | 235/45R18 97 | 11A; 24J; 248; 26B; 26N | |
| | | | 245/40R18 97 | 11A; 24J; 248; 26B; 26N | |
| 204 | e1*2001/116*0431*.. | 115 - 150 | 235/35R18 90 | 11A; 24J; 26B; 26N; 27H; 27I | bis e1*2001/116*0431*36; Coupe; Heckantrieb; 10B; 11B; 11G; 11H; 12A; 51A; 71C; 71K; 721; 725; 729; 73C; 74A; 74P |
| | | | 225/40R18 92 | GA2; 11A; 24J; 26B; 26N; 27I; 68B | |
| | | 115 - 225 | 235/35R18 90Y | 11A; 24J; 26B; 26N; 27H; 27I | |
| | | | 235/40R18 91 | 11A; 24J; 26B; 26N; 27H; 27I | |
| 204 204 K | e1*2001/116*0431*.. e1*2001/116*0457*.. | 135 - 190 | 225/45R18 95Y | YBG; 11A; 24J; 248; 26B; 26N; 5HR | Nur Baureihe 205; Cabrio; Kombilimousine; Coupe; Limousine; Allradantrieb; Heckantrieb; nur Hybrid; 10B; 11B; 11G; 11H; 12A; 51A; 71C; 71K; 721; 725; 73C; 74A; 74P; 75I; 76O |
| | | | 235/40R18 95Y | 11A; 24J; 248; 26B; 26J; 5HR; 6B2; 67B | |
| | | | 235/45R18 98 | YAR; 11A; 24J; 248; 26B; 26J; 6B3 | |
| | | | 245/40R18 97Y | 11A; 24J; 248; 26B; 26J; 27I; 5IM; 6B4 | |
| 204 | e1*2001/116*0431*.. | 88 - 225 | 225/40R18 91Y | 11A; 24J; 24M; 68B; 68T | Nur Baureihe 204; Limousine; Heckantrieb; 10B; 11B; 11G; 11H; 12A; 51A; 71C; 71K; 721; 725; 73C; 74A; 74P |
| | | | 235/40R18 95 | 11A; 21P; 22I; 24J; 24M | |
| | | | 245/35R18 92Y | 11A; 22I; 24D; 57F; 68T | |
| 204 | e1*2001/116*0431*.. | 120 - 225 | 225/40R18 92 | GAX; GA2; 11A; 24J; 24M | Nur Baureihe 204; Nur 4-MATIC; Limousine; 10B; 11B; 11G; 11H; 12A; 51A; 71C; 71K; 721; 725; 729; 73C; 74A; 74P |
| | | | 235/40R18 91 | 11A; 21P; 22I; 24J; 24M | |
| | | | 245/35R18 | GA2; 11A; 22I; 24D; 51G; 57F | |

§22 101532*00

**Gutachten 366-0003-26-WIRD
zur Erteilung der TTG 101532**

ANLAGE: 6
Hersteller: WT SP.Z O.O.

Radtyp: JR46 8x18J
Stand: 16.01.2026



Verkaufsbezeichnung: **C-Klasse**

| Fahrzeugtyp | Betriebserlaubnis | kW | Reifen | Auflagen zu Reifen | Auflagen |
|--------------|--|-----------|----------------|---|--|
| 204 204 K | e1*2001/116*0431*.. e1*2001/116*0457*.. | 85 - 245 | 225/45R18 95Y | 11A; 24J; 248; 26B; 26N; 67O | Nur Baureihe 205; Cabrio; |
| | | | 235/40R18 95Y | 11A; 24J; 248; 26B; 26J; 6B2 | Kombilimousine; Coupe; Limousine; |
| | | | 235/45R18 94Y | YAR; 11A; 24J; 248; 26B; 26J; 6B3 | Allradantrieb; Heckantrieb; nicht |
| | | | 245/40R18 97 | 11A; 24J; 248; 26B; 26J; 27I; 6B4; 688 | Hybrid; 10B; 11B; 11G; 11H; 12A; 51A; 71C; 71K; 72I; 725; 73C; 74A; 74P; 75I; 76O |
| 204 K | e1*2001/116*0457*.. | 120 - 170 | 225/40R18 95V | GAX; GA2; 11A; 21P; 22I; 22M; 24J; 24M | Nur 4-MATIC; bis e1*2001/116*0457*24; |
| | | | 235/40R18 95V | 11A; 21P; 22I; 22M; 24J; 24M | Kombi; 10B; 11B; 11G; 11H; 12A; 51A; 71C; 71K; 72I; 725; 729; 73C; 74A; 74P; 75I |
| | | 150 - 170 | 245/35ZR18 92Y | GA2; 11A; 22I; 22M; 24M; 5GM; 57F | |
| 204 K | e1*2001/116*0457*.. | 88 - 225 | 225/40R18 91Y | 11A; 21P; 22I; 22M; 24J; 24M | bis e1*2001/116*0457*24; |
| | | | 235/40R18 91Y | 11A; 21P; 22I; 22M; 24J; 24M | Kombi; Heckantrieb; 10B; 11B; 11G; 11H; 12A; 51A; 71C; 71K; 72I; 725; 73C; 74A; 74P; 75I |
| | | | 245/35R18 92Y | 11A; 22I; 22M; 24M; 57F; 68T | |

Verkaufsbezeichnung: **CLA-Klasse**

| Fahrzeugtyp | Betriebserlaubnis | kW | Reifen | Auflagen zu Reifen | Auflagen |
|-------------|--------------------|----------|---------------|---|--|
| 117 | e1*2007/46*1007*.. | 80 - 155 | 215/40R18 89W | 11A; 24J; 248; 26B; 26J; 27H; 57O | CLA; Sportfahrwerk; CLA Limousine; CLA |
| | | | 225/40R18 92 | GA2; 11A; 24J; 244; 26B; 26J; 27H | Shooting brake; Kombilimousine; |
| | | | 235/35R18 90W | 11A; 24C; 244; 247; 26B; 26J; 27F | Limousine; Frontantrieb; |
| | | | 235/40R18 91 | 11A; 24C; 244; 247; 26B; 26J; 27F | 10B; 11B; 11G; 11H; 12A; 51A; 71C; 71K; 72I; 725; 73C; 74A; 74P; 76O |
| | | | 245/35R18 88 | GA2; 11A; 244; 247; 27F; 57F; 57O | |
| 117 | e1*2007/46*1007*.. | 80 - 155 | 215/40R18 89W | 11A; 24J; 248; 26B; 26N; 57O | CLA; nicht Sportfahrwerk; CLA |
| | | | 225/40R18 92 | GA2; 11A; 24J; 244; 26B; 26J; 27H | Limousine; CLA Shooting brake; |
| | | | 235/35R18 90W | 11A; 24C; 244; 247; 26B; 26J; 27H | Kombilimousine; Limousine; |
| | | | 235/40R18 91 | 11A; 24C; 244; 247; 26B; 26J; 27H | Frontantrieb; 10B; 11B; 11G; 11H; 12A; 51A; 71C; 71K; 72I; 725; 73C; 74A; 74P; 76O |
| | | | 245/35R18 88Y | GA2; 11A; 244; 247; 27H; 5FE; 57F; 57O | |

§22 101532*00

**Gutachten 366-0003-26-WIRD
zur Erteilung der TTG 101532**

ANLAGE: 6
Hersteller: WT SP.Z O.O.

Radtyp: JR46 8x18J
Stand: 16.01.2026



Verkaufsbezeichnung: **CLE-Klasse**

| Fahrzeugtyp | Betriebserlaubnis | kW | Reifen | Auflagen zu Reifen | Auflagen |
|-------------|----------------------|----------|--------------|----------------------------|--|
| R2CLECA | e1*2018/858*00311*.. | 125 -190 | 245/45R18 96 | 11A; 24J; 248; 26B; 27H | nicht e-/de Modelle (PHEV); Cabrio; Coupe; Allradantrieb; Heckantrieb; 10B; 11B; 11G; 11H; 12A; 51A; 71C; 71K; 721; 725; 73C; 74A; 74P; 75I; 76O; DEN |

Verkaufsbezeichnung: **CL-KLASSE**

| Fahrzeugtyp | Betriebserlaubnis | kW | Reifen | Auflagen zu Reifen | Auflagen |
|-------------|-------------------|----------|--------------|---|--|
| 215 | e1*98/14*0113*.. | 220 -326 | 245/45R18-96 | 11A; 21B; 21N; 22H; 22L; 24J; 24M | 10B; 11B; 11G; 11H; 12A; 51A; 71C; 71K; |
| | | | 255/45R18-99 | 11A; 21B; 21J; 21Q; 22H; 22L; 24J; 24M | 721; 725; 729; 73C; 74A; 74P; 75I |
| 215 | e1*98/14*0113*.. | 368 | 245/45R18 | 11A; 21B; 21N; 22H; 22L; 24J; 24M; 51G | 10B; 11B; 11G; 11H; 12A; 51A; 71C; 71K; 721; 725; 729; 73C; 74A; 74P; 75I |

Verkaufsbezeichnung: **E-Klasse**

| Fahrzeugtyp | Betriebserlaubnis | kW | Reifen | Auflagen zu Reifen | Auflagen |
|-------------|---------------------|----------------------|---------------|--------------------|---|
| R1EC | e1*2007/46*1666*.. | 120 -270 | 235/45R18 94W | YAR; 11A; 26P | Coupé; Cabrio; Allradantrieb; Heckantrieb; 10B; 11B; 11G; 11H; 12A; 51A; 71C; 71K; 721; 725; 73C; 74A; 74P; 75I; 76O; 83A; DEG |
| | | | 245/45R18 96W | GA9; 11A; 26N; 26P | |
| 212 | e1*2001/116*0501*.. | 125 -245 | 245/40R18 97 | 11A; 21P; 24J; 248 | Baureihe W212; nicht AMG-Paket; Stufenheck; Allradantrieb; 10B; 11B; 11G; 11H; 12A; 51A; 573; 71C; 71K; 721; 725; 729; 73C; 74A; 74P; 75I; 76T; DBW; DED; DEG |
| 212 | e1*2001/116*0501*.. | 100 -150 100 -245 | 235/40R18 95W | 11A; 21P; 51J | Baureihe W212; nicht AMG-Paket; Stufenheck; Heckantrieb; 10B; 11B; 11G; 11H; 12A; 51A; 71C; 71K; 721; 725; 729; 73C; 74A; 74P; 75I; 76T; DBW; DED; DEG |
| | | | 235/40R18 91Y | 11A; 21P; 57E; 689 | |
| | | | 245/40R18 97 | 11A; 21P; 24J; 248 | |

§22 101532*00

**Gutachten 366-0003-26-WIRD
zur Erteilung der TTG 101532**

ANLAGE: 6
Hersteller: WT SP.Z O.O.

Radtyp: JR46 8x18J
Stand: 16.01.2026



Verkaufsbezeichnung: **E-Klasse**

| Fahrzeugtyp | Betriebserlaubnis | kW | Reifen | Auflagen zu Reifen | Auflagen |
|-------------|---------------------|----------|---------------|--------------------|--|
| 212 | e1*2001/116*0501*.. | 110 -270 | 225/45R18 95Y | 12I; 5HR | Baureihe W213; nicht E300e/E350e; nicht E300de; Allradantrieb; Heckantrieb; 10B; 11B; 11G; 11H; 12A; 51A; 71C; 71K; 72I; 725; 73C; 74A; 74P; 75I; 76O; DBW; DED; DEG |
| | | | 225/50R18 95Y | 12A; 5HR | |
| | | | 235/45R18 97 | YAR; 11A; 26P | |
| | | | 245/45R18 100 | GA9; 11A; 26N; 26P | |

Verkaufsbezeichnung: **E-Klasse COUPE, CABRIO**

| Fahrzeugtyp | Betriebserlaubnis | kW | Reifen | Auflagen zu Reifen | Auflagen |
|-------------|---------------------|----------|---------------|--------------------|--|
| 207 | e1*2001/116*0502*.. | 120 -245 | 235/40R18 95 | GCO; 11A; 21P | Cabrio; Heckantrieb; 10B; 11B; 11G; 11H; 12A; 51A; 71C; 71K; 72I; 725; 729; 73C; 74A; 74P; 75I |
| | | | 245/40R18 93Y | 11A; 21P; 22I; 248 | |
| | | | 245/40R18 97 | 11A; 21P; 22I; 248 | |
| 207 | e1*2001/116*0502*.. | 120 -245 | 245/40R18 97 | 11A; 21P; 22I; 248 | Coupe; Heckantrieb; 10B; 11B; 11G; 11H; 12A; 51A; 71C; 71K; 72I; 725; 729; 73C; 74A; 74P |
| | | | 125 -215 | 225/40R18 92Y | |
| | | 225 | | 245/40R18 93Y | |
| | | | 235/40R18 95 | GCO; 11A; 21P; 248 | |

Verkaufsbezeichnung: **GLC-Klasse, GLK-Klasse, EQC-Klasse**

| Fahrzeugtyp | Betriebserlaubnis | kW | Reifen | Auflagen zu Reifen | Auflagen |
|-------------|---------------------|----------|---------------|-------------------------|---|
| 204 X | e1*2001/116*0480*.. | 100 -243 | 235/55R18 100 | | GLC Coupé; Allradantrieb; Heckantrieb; 10B; 11B; 11G; 11H; 12A; 51A; 71C; 71K; 72I; 725; 73C; 74A; 74P; 75I; 76O; AGD; DEG |
| | | | 235/60R18 103 | | |
| 204 X | e1*2001/116*0480*.. | 100 -225 | 235/50R18 97 | 11A; 24J; 24M | GLK-Klasse; Allradantrieb; Heckantrieb; 10B; 11B; 11G; 11H; 12A; 51A; 71C; 71K; 72I; 725; 73C; 74A; 74P; 75I; 76O; AGD; DEG |
| | | | 235/55R18 100 | 11A; 24J; 24M | |
| | | | 245/50R18 100 | 11A; 21P; 22I; 24C; 24D | |
| | | | 255/45R18 99 | 11A; 24J; 24M | |
| | | | 255/50R18 102 | 11A; 21P; 22I; 24C; 24D | |
| 204 X | e1*2001/116*0480*.. | 100 -243 | 235/60R18 103 | | GLC-Klasse; Kombilimousine; Allradantrieb; Heckantrieb; 10B; 11B; 11G; 11H; 12A; 51A; 71C; 71K; 72I; 725; 73C; 74A; 74P; 75I; 76O; AGD; DEG |

§22 101532*00

**Gutachten 366-0003-26-WIRD
zur Erteilung der TTG 101532**

ANLAGE: 6
Hersteller: WT SP.Z O.O.

Radtyp: JR46 8x18J
Stand: 16.01.2026



Verkaufsbezeichnung: **SLK / SLC**

| Fahrzeugtyp | Betriebserlaubnis | kW | Reifen | Auflagen zu Reifen | Auflagen |
|-------------|--------------------|----------|--------------|--------------------|---|
| 172 | e1*2007/46*0548*.. | 115 -225 | 225/40R18 88 | GA2; 11A; 26P | Cabrio; Heckantrieb; 10B; 11B; 11G; 11H; 12A; 51A; 71C; 71K; 721; 725; 729; 73C; 74A; 74P |
| | | | 235/35R18 90 | 11A; 26P | |
| | | | 235/40R18 91 | 11A; 26P | |
| | | | 245/35R18 88 | GA2; 57F | |

Verkaufsbezeichnung: **VANEO**

| Fahrzeugtyp | Betriebserlaubnis | kW | Reifen | Auflagen zu Reifen | Auflagen |
|-------------|--|--------|---------------|---------------------------------|--|
| 414 | e1*2001/116*0185*... e1*98/14*0185*.. | 55 -92 | 215/35R18 84W | 11A; 21P; 22D; 22I; 24C; 24M | 10B; 11B; 11G; 11H; 12A; 51A; 71C; 71K; 721; 725; 73C; 74A; 74P |

Verwendungsbereich/Fz-Hersteller : Nissan International S. A.

Befestigungsteile : Kegelbundschauben M14x1,5, Schaftl. 28 mm, Kegelw. 60 Grad

Zubehör : Zentrierring: Ø72,6 - Ø66,6, Nabenkappe: MG-P1007N

Anzugsmoment der Befestigungsteile : 130 Nm

Verkaufsbezeichnung: **Infiniti Q30, Infiniti Q30S, Infiniti QX30**

| Fahrzeugtyp | Betriebserlaubnis | kW | Reifen | Auflagen zu Reifen | Auflagen |
|-------------|--|-----|--------------|----------------------------|--|
| H15 | e11*2007/46*2977*... e5*2007/46*1030*.. | 125 | 235/50R18 97 | 11A; 248; 26B; 26N; 27F | QX30; Allradantrieb; 10B; 11B; 11G; 11H; 12A; 51A; 71C; 71K; 721; 725; 73C; 74A; 74P |
| | | | 245/45R18 96 | 11A; 26B; 27H | |
| | | | 255/45R18 99 | 11A; 248; 26B; 26N; 27F | |

Verwendungsbereich/Fz-Hersteller : SSANGYONG

Befestigungsteile : Kegelbundschauben M12x1,5, Schaftl. 28 mm, Kegelw. 60 Grad

Zubehör : Zentrierring: Ø72,6 - Ø66,6, Nabenkappe: MG-P1007N

Anzugsmoment der Befestigungsteile : 127 Nm für Typ : XK
130 Nm für Typ : CK

Verkaufsbezeichnung: **Korando**

| Fahrzeugtyp | Betriebserlaubnis | kW | Reifen | Auflagen zu Reifen | Auflagen |
|-------------|--------------------|----------|--------------|--------------------|--|
| CK | e9*2007/46*0055*.. | 110 -131 | 235/45R18 94 | 11A; 26B; 26N; 27I | 10B; 11B; 11G; 11H; 12A; 51A; 71C; 71K; 721; 725; 73C; 74A; 74P |

**Gutachten 366-0003-26-WIRD
zur Erteilung der TTG 101532**

ANLAGE: 6
Hersteller: WT SP.Z O.O.

Radtyp: JR46 8x18J
Stand: 16.01.2026



Verkaufsbezeichnung: **Tivoli/-Air/-Plus/-Touring/-Family, Luvi, XLV**

| Fahrzeugtyp | Betriebserlaubnis | kW | Reifen | Auflagen zu Reifen | Auflagen |
|-------------|--------------------|----------|--------------|--------------------------------------|--|
| XK | e9*2007/46*6294*.. | 85 - 120 | 215/45R18 92 | 11A; 246; 26N; 26P; 27B; 27H; 27U | XLV/Tivoli Grand; Allradantrieb; Frontantrieb; 10B; 11B; 11G; 11H; 12A; 51A; 71C; 71K; 721; 725; 73C; 74A; 74P |

Auflagen

- 10B) Die mindestens erforderlichen Geschwindigkeitsbereiche der zu verwendenden Reifen sind, mit Ausnahme der Winterreifen Profile, den Fahrzeugpapieren zu entnehmen. Die für gesetzeskonforme Winterreifen zulässige Höchstgeschwindigkeit ist im Blickfeld des Fahrzeugführer sinnfällig anzugeben und im Betrieb nicht zu überschreiten. Die zulässige Achslast des Fahrzeuges darf nicht größer sein als das Zweifache der auf Seite 1 dieser Anlage angegebenen Radlast unter Berücksichtigung des angegebenen Abrollumfanges. Der beim Reifen angeführte Lastindex beschreibt die mindesterforderliche Tragfähigkeit, es sind Reifen mit höherem Lastindex zulässig, die max. Achslast ist mit diesem Lastindex zu vergleichen wodurch eventuell vorhandene Achslastaufgaben entfallen können.
- 11A) Der vorschriftsmäßige Zustand des Fahrzeuges ist durch einen amtlich anerkannten Sachverständigen oder Prüfer für den Kraftfahrzeugverkehr oder einen Prüflingenieur einer Überwachungsorganisation oder einen Angestellten nach Abschnitt 4 der Anlage VIIIb zur StVZO unter Angabe von FAHRZEUGHERSTELLER, FAHRZEUGTYP und FAHRZEUGIDENTIFIZIERUNGNUMMER auf einem Nachweis entsprechend dem im Beispielkatalog zum §19 StVZO veröffentlichten Muster bescheinigen zu lassen.
- 11B) Wird eine in diesem Gutachten aufgeführte Reifengröße verwendet, die nicht bereits in der Fahrzeuggenehmigung für diesen Fahrzeug-Typ/ -Variante/ -Version bzw. Fahrzeugausführung genannt ist, so sind die Angaben über die Reifengrößen in den Fahrzeugpapieren bei der nächsten Befassung mit den Fahrzeugpapieren durch die Zulassungsstelle berichtigen zu lassen. Diese Berichtigung ist dann nicht erforderlich, wenn die ABE/TTG des Sonderrades eine Freistellung von der Pflicht zur Berichtigung der Fahrzeugpapiere enthält.
- 11G) Die Brems-, Lenkungsaggregate und das Fahrwerk mit Ausnahme von Sonder-Fahrwerksfedern müssen, sofern diese durch keine weiteren Auflagen berührt werden, dem Serienstand entsprechen. Für die Sonder-Fahrwerksfedern muß eine Allgemeine Betriebserlaubnis bzw. Teiletypgenehmigung oder ein Teilegutachten vorliegen; Gegen die Verwendung der Rad/Reifenkombination dürfen keine technischen Bedenken bestehen. Wird gleichzeitig mit dem Anbau der Sonderräder eine Fahrwerksänderung vorgenommen und/oder optionale Brems- bzw. Lenkungsaggregate verbaut, so ist diese und ihre Auswirkung auf den Anbau der Sonderräder gesondert zu beurteilen. Ungeachtet dessen muss die Freigängigkeit des Sonderrades zu festen Teilen der Bremsanlage und des Fahrwerks gegeben sein, wobei auch auf die Wuchtgewichte zu achten ist.
- 11H) Wird das serienmäßige Ersatzrad verwendet, soll mit mäßiger Geschwindigkeit und nicht länger als erforderlich gefahren werden. Hierbei müssen die serienmäßigen Befestigungsteile verwendet werden. Bei Fahrzeugausführungen mit Allradantrieb ist bei Verwendung des Ersatzrades darauf zu achten, daß nur Reifen mit gleich großem Abrollumfang zulässig sind.
- 12A) Die Verwendung von Schneeketten ist nicht möglich, es sei denn, dass für den hier aufgeführten Fahrzeugtyp eine weitere Umrüstmöglichkeit im Gutachten aufgeführt ist. Für diese Umrüstung mit der Einschränkung in Spalte Auflagen "Auflagen zu Reifen" sind die dort aufgeführten Auflagen und Hinweise zu beachten.
- 12I) Die Verwendung von feingliedrigen Schneeketten, die nicht mehr als 10 mm (einschließlich Kettenschloss) auflagen, ist nur an der Achse, die in der Betriebsanleitung des Fahrzeuges genannt wird, möglich.

§22 101532*00

**Gutachten 366-0003-26-WIRD
zur Erteilung der TTG 101532**

ANLAGE: 6
Hersteller: WT SP.Z O.O.

Radtyp: JR46 8x18J
Stand: 16.01.2026



Seite: 28 von 86

- 12N) Die Verwendung von feingliedrigen Schneeketten, die nicht mehr als 11 mm (einschließlich Kettenschloss) auftragen, ist nur an der Achse, die in der Betriebsanleitung des Fahrzeuges genannt wird, möglich.
- 12O) Die Verwendung von feingliedrigen Schneeketten, die nicht mehr als 13 mm (einschließlich Kettenschloss) auftragen, ist nur an der Achse, die in der Betriebsanleitung des Fahrzeuges genannt wird, möglich.
- 12Q) Die Verwendung von feingliedrigen Schneeketten, die nicht mehr als 9 mm (einschließlich Kettenschloss) auftragen, ist nur an der Achse, die in der Betriebsanleitung des Fahrzeuges genannt wird, möglich.
- 12R) Die Verwendung von feingliedrigen Schneeketten, die nicht mehr als 12 mm (einschließlich Kettenschloss) auftragen, ist nur an der Achse, die in der Betriebsanleitung des Fahrzeuges genannt wird, möglich.
- 21B) Durch Anlegen der vorderen Radhausausschnittkanten und Kunststoffinnenkotflügel über die gesamte Radhausausschnittkantenlänge ist die Freigängigkeit der Rad/Reifen-Kombination herzustellen.
- 21J) Durch Aufweiten bzw. Bearbeiten der vorderen Radhäuser im Bereich der Radaußenseite über die gesamte Radhausausschnittkantenlänge ist die Freigängigkeit der Rad/Reifen-Kombination herzustellen.
- 21N) Durch Aufweiten bzw. Ausstellen der vorderen Radhäuser im Bereich der Radaußenseite über die gesamte Radhausausschnittkantenlänge ist die Freigängigkeit der Rad/Reifen-Kombination unter Berücksichtigung der maximal zulässigen Betriebsbreite nach ETRTO bzw. WdK (1,04 fache Nennbreite des Reifens) herzustellen.
- 21P) Durch Anlegen bzw. Bearbeiten der vorderen Radhausausschnittkanten und Kunststoffinnenkotflügel über die gesamte Radhausausschnittkantenlänge ist die Freigängigkeit der Rad/Reifen-Kombination unter Berücksichtigung der maximal zulässigen Betriebsbreite nach ETRTO bzw. WdK (1,04 fache Nennbreite des Reifens) herzustellen.
- 21Q) Durch Nacharbeit der vorderen Radhäuser im Bereich über der Reifenlauffläche ist eine ausreichende Freigängigkeit der Rad/Reifen-Kombination unter Berücksichtigung der maximal zulässigen Betriebsbreite nach ETRTO bzw. WdK (1,04 fache Nennbreite des Reifens) herzustellen.
- 22D) Durch Nacharbeit der hinteren Radhäuser im Bereich der Radinnenseite ist eine ausreichende Freigängigkeit der Rad/Reifen-Kombination herzustellen.
- 22H) Durch Aufweiten bzw. Ausstellen der hinteren Radhäuser im Bereich der Radaußenseite über die gesamte Radhausausschnittkantenlänge ist die Freigängigkeit der Rad/Reifen-Kombination unter Berücksichtigung der maximal zulässigen Betriebsbreite nach ETRTO bzw. WdK (1,04 fache Nennbreite des Reifens) herzustellen.
- 22I) Durch Anlegen bzw. Bearbeiten der hinteren Radhausausschnittkanten und Kunststoffinnenkotflügel über die gesamte Radhausausschnittkantenlänge ist die Freigängigkeit der Rad/Reifen-Kombination unter Berücksichtigung der maximal zulässigen Betriebsbreite nach ETRTO bzw. WdK (1,04 fache Nennbreite des Reifens) herzustellen.
- 22L) Durch Kürzen bis zum Schraubenkopf und komplettes Umbiegen der Befestigungslasche der Heckschürzenbefestigung ist eine ausreichende Freigängigkeit der Rad/Reifen-Kombination herzustellen.
- 22M) Durch Kürzen bis zum Schraubenkopf und komplettes Umbiegen der Befestigungslasche der Heckschürzenbefestigung ist eine ausreichende Freigängigkeit der Rad/Reifen-Kombination unter Berücksichtigung der maximal zulässigen Betriebsbreite nach ETRTO bzw. WdK (1,04 fache Nennbreite des Reifens) herzustellen.
- 241) Die Radabdeckung an Achse 1 ist durch Ausstellen der Frontschürze und des Kotflügels oder durch Anbau von dauerhaft befestigten Karosserieteilen im Bereich 30 Grad vor der Radmitte herzustellen. Die gesamte Breite der Rad/Reifenkombination muss, unter Beachtung des maximal möglichen Betriebsmaßes des Reifens (1,04 fache der Nennbreite des Reifens), im oben genannten Bereich abgedeckt sein.

- 242) Die Radabdeckung an Achse 1 ist durch Ausstellen des Kotflügels oder durch Anbau von dauerhaft befestigten Karosserieteilen im Bereich 50 Grad hinter der Radmitte herzustellen. Die gesamte Breite der Rad/Reifenkombination muss, unter Beachtung des maximal möglichen Betriebsmaßes des Reifens (1,04 fache der Nennbreite des Reifens), im oben genannten Bereich abgedeckt sein.
- 244) Die Radabdeckung an Achse 2 ist durch Ausstellen der Heckschürze und des Kotflügels oder durch Anbau von dauerhaft befestigten Karosserieteilen im Bereich 50 Grad hinter der Radmitte herzustellen. Die gesamte Breite der Rad/Reifenkombination muss, unter Beachtung des maximal möglichen Betriebsmaßes des Reifens (1,04 fache der Nennbreite des Reifens), im oben genannten Bereich abgedeckt sein.
- 245) Die Radabdeckung an Achse 1 ist durch Ausstellen der Frontschürze und des Kotflügels oder durch Anbau von dauerhaft befestigten Karosserieteilen im Bereich 30 Grad vor der Radmitte herzustellen. Je nach Rüstzustand des Fahrzeuges (z. B. Fahrzeugtieferlegung, Radabdeckungsverbreiterung, usw.) kann es möglich sein, dass die Radabdeckung ausreichend ist. Die gesamte Breite der Rad/Reifenkombination muss, unter Beachtung des maximal möglichen Betriebsmaßes des Reifens (1,04 fache der Nennbreite des Reifens), im oben genannten Bereich abgedeckt sein.
- 246) Die Radabdeckung an Achse 1 ist durch Ausstellen des Kotflügels oder durch Anbau von dauerhaft befestigten Karosserieteilen im Bereich 50 Grad hinter der Radmitte herzustellen. Je nach Rüstzustand des Fahrzeuges (z. B. Fahrzeugtieferlegung, Radabdeckungsverbreiterung, usw.) kann es möglich sein, dass die Radabdeckung ausreichend ist. Die gesamte Breite der Rad/Reifenkombination muss, unter Beachtung des maximal möglichen Betriebsmaßes des Reifens (1,04 fache der Nennbreite des Reifens), im oben genannten Bereich abgedeckt sein.
- 247) Die Radabdeckung an Achse 2 ist durch Ausstellen des Kotflügels oder durch Anbau von dauerhaft befestigten Karosserieteilen im Bereich 30 Grad vor der Radmitte herzustellen. Je nach Rüstzustand des Fahrzeuges (z. B. Fahrzeugtieferlegung, Radabdeckungsverbreiterung, usw.) kann es möglich sein, dass die Radabdeckung ausreichend ist. Die gesamte Breite der Rad/Reifenkombination muss, unter Beachtung des maximal möglichen Betriebsmaßes des Reifens (1,04 fache der Nennbreite des Reifens), im oben genannten Bereich abgedeckt sein.
- 248) Die Radabdeckung an Achse 2 ist durch Ausstellen der Heckschürze und des Kotflügels oder durch Anbau von dauerhaft befestigten Karosserieteilen im Bereich 50 Grad hinter der Radmitte herzustellen. Je nach Rüstzustand des Fahrzeuges (z. B. Fahrzeugtieferlegung, Radabdeckungsverbreiterung, usw.) kann es möglich sein, dass die Radabdeckung ausreichend ist. Die gesamte Breite der Rad/Reifenkombination muss, unter Beachtung des maximal möglichen Betriebsmaßes des Reifens (1,04 fache der Nennbreite des Reifens), im oben genannten Bereich abgedeckt sein.
- 24C) Die Radabdeckung an Achse 1 ist durch Ausstellen der Frontschürze und des Kotflügels oder durch Anbau von dauerhaft befestigten Karosserieteilen im Bereich 30 Grad vor der Radmitte und 50 Grad hinter der Radmitte herzustellen. Die gesamte Breite der Rad/Reifenkombination muss, unter Beachtung des maximal möglichen Betriebsmaßes des Reifens (1,04 fache der Nennbreite des Reifens), im oben genannten Bereich abgedeckt sein.
- 24D) Die Radabdeckung an Achse 2 ist durch Ausstellen der Heckschürze und des Kotflügels oder durch Anbau von dauerhaft befestigten Karosserieteilen im Bereich 30 Grad vor der Radmitte und 50 Grad hinter der Radmitte herzustellen. Die gesamte Breite der Rad/Reifenkombination muss, unter Beachtung des maximal möglichen Betriebsmaßes des Reifens (1,04 fache der Nennbreite des Reifens), im oben genannten Bereich abgedeckt sein.
- 24J) Die Radabdeckung an Achse 1 ist durch Ausstellen der Frontschürze und des Kotflügels oder durch Anbau von dauerhaft befestigten Karosserieteilen im Bereich 30 Grad vor der Radmitte und 50 Grad hinter der Radmitte herzustellen. Je nach Rüstzustand des Fahrzeuges (z. B. Fahrzeugtieferlegung, Radabdeckungsverbreiterung, usw.) kann es möglich sein, dass die Radabdeckung ausreichend ist. Die gesamte Breite der Rad/Reifenkombination muss, unter Beachtung des maximal möglichen Betriebsmaßes des Reifens (1,04 fache der Nennbreite des Reifens), im oben genannten Bereich abgedeckt sein.

- 24M) Die Radabdeckung an Achse 2 ist durch Ausstellen der Heckschürze und des Kotflügels oder durch Anbau von dauerhaft befestigten Karosserieteilen im Bereich 30 Grad vor der Radmitte und 50 Grad hinter der Radmitte herzustellen. Je nach Rüstzustand des Fahrzeuges (z. B. Fahrzeugtieferlegung, Radabdeckungsverbreiterung, usw.) kann es möglich sein, dass die Radabdeckung ausreichend ist. Die gesamte Breite der Rad/Reifenkombination muss, unter Beachtung des maximal möglichen Betriebsmaßes des Reifens (1,04 fache der Nennbreite des Reifens), im oben genannten Bereich abgedeckt sein.
- 24N) Die Radabdeckung an Achse 2 ist - sofern serienmäßig nicht vorhanden - durch Ausstellen der Heckschürze und des Kotflügels oder durch Anbau von dauerhaft befestigten Karosserieteilen im Bereich 30 Grad vor der Radmitte und 50 Grad hinter der Radmitte herzustellen. Die gesamte Breite der Rad/Reifenkombination muss, unter Beachtung des maximal möglichen Betriebsmaßes des Reifens (1,04 fache der Nennbreite des Reifens), im oben genannten Bereich abgedeckt sein. Bei Nachrüstung ist der vorschriftsmäßige Zustand des Fahrzeuges durch einen amtlich anerkannten Sachverständigen oder Prüfer für den Kraftfahrzeugverkehr oder einen Kraftfahrzeugsachverständigen oder einen Angestellten nach Abschnitt 4 der Anlage VIII b zur StVZO unter Angabe von FAHRZEUGHERSTELLER, FAHRZEUGTYP und FAHRZEUGIDENTIFIZIERUNGNUMMER auf einem Nachweis entsprechend dem im Beispielkatalog zum §19 StVZO veröffentlichten Muster bescheinigen zu lassen.
- 24O) Die Radabdeckung an Achse 1 ist - sofern serienmäßig nicht vorhanden - durch Ausstellen der Frontschürze und des Kotflügels oder durch Anbau von dauerhaft befestigten Karosserieteilen im Bereich 30 Grad vor der Radmitte und 50 Grad hinter der Radmitte herzustellen. Die gesamte Breite der Rad/Reifenkombination muss, unter Beachtung des maximal möglichen Betriebsmaßes des Reifens (1,04 fache der Nennbreite des Reifens), im oben genannten Bereich abgedeckt sein. Bei Nachrüstung ist der vorschriftsmäßige Zustand des Fahrzeuges durch einen amtlich anerkannten Sachverständigen oder Prüfer für den Kraftfahrzeugverkehr oder einen Kraftfahrzeugsachverständigen oder einen Angestellten nach Abschnitt 4 der Anlage VIII b zur StVZO unter Angabe von FAHRZEUGHERSTELLER, FAHRZEUGTYP und FAHRZEUGIDENTIFIZIERUNGNUMMER auf einem Nachweis entsprechend dem im Beispielkatalog zum §19 StVZO veröffentlichten Muster bescheinigen zu lassen.
- 26B) Durch Anlegen der vorderen Radhausausschnittkanten und Kunststoffinnenkotflügel ist die Freigängigkeit der Rad/Reifen-Kombination herzustellen. Die genauen Maße / Bereiche sind dem beigefügten Anhang / Hinweisblatt "Nacharbeitsprofile Fahrzeug" am Ende dieser Anlage zu entnehmen.
- 26J) Durch Aufweiten bzw. Ausstellen der vorderen Radhäuser ist die Freigängigkeit der Rad/Reifen-Kombination herzustellen. Die genauen Maße / Bereiche sind dem beigefügten Anhang / Hinweisblatt "Nacharbeitsprofile Fahrzeug" am Ende dieser Anlage zu entnehmen.
- 26N) Durch Aufweiten bzw. Ausstellen der vorderen Radhäuser ist die Freigängigkeit der Rad/Reifen-Kombination unter Berücksichtigung der maximal zulässigen Betriebsbreite nach ETRTO bzw. WdK (1,04 fache Nennbreite des Reifens) herzustellen. Die genauen Maße / Bereiche sind dem beigefügten Anhang / Hinweisblatt "Nacharbeitsprofile Fahrzeug" am Ende dieser Anlage zu entnehmen.
- 26P) Durch Anlegen der vorderen Radhausausschnittkanten und Kunststoffinnenkotflügel ist die Freigängigkeit der Rad/Reifen-Kombination unter Berücksichtigung der maximal zulässigen Betriebsbreite nach ETRTO bzw. WdK (1,04 fache Nennbreite des Reifens) herzustellen. Die genauen Maße / Bereiche sind dem beigefügten Anhang / Hinweisblatt "Nacharbeitsprofile Fahrzeug" am Ende dieser Anlage zu entnehmen.
- 27O) Durch Aufweiten bzw. Ausstellen der hinteren Radhäuser im Bereich der Radaußenseite über die gesamte Radhausausschnittkantenlänge um 8,0 mm ist eine ausreichende Freigängigkeit der Rad/Reifen-Kombination unter Berücksichtigung der maximal zulässigen Betriebsbreite nach ETRTO bzw. WdK (1,04 fache Nennbreite des Reifens) herzustellen.
- 27B) Durch Anlegen der hinteren Radhausausschnittkanten und Kunststoffinnenkotflügel ist die Freigängigkeit der Rad/Reifen-Kombination herzustellen. Die genauen Maße / Bereiche sind dem beigefügten Anhang / Hinweisblatt "Nacharbeitsprofile Fahrzeug" am Ende dieser Anlage zu entnehmen.

- 27F) Durch Aufweiten bzw. Ausstellen der hinteren Radhäuser ist die Freigängigkeit der Rad/Reifen-Kombination herzustellen. Die genauen Maße / Bereiche sind dem beigefügten Anhang / Hinweisblatt "Nacharbeitsprofile Fahrzeug" am Ende dieser Anlage zu entnehmen.
- 27H) Durch Aufweiten bzw. Ausstellen der hinteren Radhäuser ist die Freigängigkeit der Rad/Reifen-Kombination unter Berücksichtigung der maximal zulässigen Betriebsbreite nach ETRTO bzw. WdK (1,04 fache Nennbreite des Reifens) herzustellen. Die genauen Maße / Bereiche sind dem beigefügten Anhang / Hinweisblatt "Nacharbeitsprofile Fahrzeug" am Ende dieser Anlage zu entnehmen.
- 27I) Durch Anlegen der hinteren Radhausauschnittkanten und Kunststoffinnenkotflügel ist die Freigängigkeit der Rad/Reifen-Kombination unter Berücksichtigung der maximal zulässigen Betriebsbreite nach ETRTO bzw. WdK (1,04 fache Nennbreite des Reifens) herzustellen. Die genauen Maße / Bereiche sind dem beigefügten Anhang / Hinweisblatt "Nacharbeitsprofile Fahrzeug" am Ende dieser Anlage zu entnehmen.
- 27U) Durch Kürzen der Befestigungslasche der Heckschürzenbefestigung ist eine ausreichende Freigängigkeit der Rad/Reifen-Kombination unter Berücksichtigung der maximal zulässigen Betriebsbreite nach ETRTO bzw. WdK (1,04 fache Nennbreite des Reifens) herzustellen. Die genauen Maße / Bereiche sind dem beigefügten Anhang / Hinweisblatt "Nacharbeitsprofile Fahrzeug" am Ende dieser Anlage zu entnehmen.
- 27V) Durch Kürzen der Befestigungslasche der Heckschürzenbefestigung ist eine ausreichende Freigängigkeit der Rad/Reifen-Kombination herzustellen. Die genauen Maße / Bereiche sind dem beigefügten Anhang / Hinweisblatt "Nacharbeitsprofile Fahrzeug" am Ende dieser Anlage zu entnehmen.
- 51A) Der vom Fahrzeughersteller (siehe Betriebsanleitung oder Reifenfülldruckhinweis am Fahrzeug) bzw. Reifenhersteller vorgeschriebene Reifenfülldruck ist zu beachten.
Die Verwendung von Reifen mit Notlaufeigenschaften ist laut Hersteller nur mit Reifenfülldrucküberwachungssystem zulässig.
- 51G) Die Verwendung dieser Rad/Reifen-Kombination ist nur zulässig, wenn diese Reifendimension in den Fahrzeugpapieren bereits serienmäßig eingetragen oder vom Fahrzeughersteller, s. Auszug aus der EG-Genehmigung des Fahrzeuges (EG-Übereinstimmungsbescheinigung), freigegeben ist. Der Loadindex, das Geschwindigkeitssymbol, das Reifenprofil, die Hinweise und die Empfehlungen des Fahrzeugherstellers sind bei Verwendung dieser Reifengröße zu beachten.
- 51J) Die Verwendung dieser Reifengröße ist nur zulässig, wenn die Reifennennbreite, der in den Fahrzeugpapieren serienmäßig eingetragenen Mindestreifengröße, nicht unterschritten wird.
- 52J) Diese Reifengröße ist nur mit Profil für winterliche Wetterverhältnisse, mit dem Alpine Symbol nach ECE R-117, zulässig. Die Bereifung und Lauffläche sind dabei so konzipiert, dass sie vor allem bei winterlichen Straßenverhältnissen bessere Fahreigenschaften gewährleisten.
- 54F) Je nach Fahrzeuggrundausrüstung sind einer Serien-Reifengröße Geschwindigkeitsmesser mit unterschiedlicher Wegdrehzahl zugeordnet. Bei der Verwendung einer Reifengröße, die noch nicht in den Fahrzeugpapieren aufgeführt ist, kann deshalb eine Angleichung erforderlich werden.
Sofern eine Angleichung durchgeführt wird, ist dies bei der Beurteilung weiterer Rad/Reifen-Kombinationen zu berücksichtigen.
Der vorschriftsmäßige Zustand des Fahrzeuges ist durch einen amtlich anerkannten Sachverständigen oder Prüfer für den Kraftfahrzeugverkehr oder einen Kraftfahrzeugsachverständigen oder einen Angestellten nach Abschnitt 4 der Anlage VIII b zur StVZO unter Angabe von FAHRZEUGHERSTELLER, FAHRZEUGTYP und FAHRZEUGIDENTIFIZIERUNGSNUMMER auf einem Nachweis entsprechend dem im Beispielkatalog zum §19 StVZO veröffentlichten Muster bescheinigen zu lassen.
- 570) Folgende Rad/Reifen-Kombination ist zulässig:
- | | |
|--------------|--------------|
| | Reifengröße: |
| Vorderachse: | 215/40R18 |
| Hinterachse: | 245/35R18 |
- Ist eine der beiden Reifengrößen im Gutachten nicht aufgeführt, so ist die nicht aufgeführte Reifengröße nur auf einer anderen Felgengröße zulässig.
Die erforderlichen Auflagen und Hinweise sind achsweise zu beachten.
Alle an ein und derselben Achse montierten Reifen müssen vom gleichen Reifentyp sein.

- 573) Die Verwendung unterschiedlicher Reifengrößen an Vorder- und Hinterachse ist an Fahrzeugen mit Allradantrieb nur zulässig, wenn deren Abrollumfänge gleich sind.
Es ist eine Bestätigung des Reifenherstellers über die tatsächlichen Abrollumfänge erforderlich, es wird empfohlen den Nachweis der Eignung bei den Fahrzeugpapieren mitzuführen.
Alle an ein und derselben Achse montierten Reifen müssen vom gleichen Reifentyp sein.
- 57E) Die Verwendung der angegebenen Reifengröße ist auf dieser Radgröße nur an der Vorderachse zulässig. Sie kann jedoch im Einzelfall auf einer anderen Radgröße an der Hinterachse kombiniert werden. Die erforderlichen Auflagen und Hinweise sind achsweise zu beachten. Alle an ein und derselben Achse montierten Reifen müssen vom gleichen Reifentyp sein.
- 57F) Die Verwendung der angegebenen Reifengröße ist auf dieser Radgröße nur an der Hinterachse zulässig. Sie kann jedoch im Einzelfall auf einer anderen Radgröße an der Vorderachse kombiniert werden. Die erforderlichen Auflagen und Hinweise sind achsweise zu beachten. Alle an ein und derselben Achse montierten Reifen müssen vom gleichen Reifentyp sein.
- 5FE) Die Verwendung dieser Reifengröße ist nur zulässig an Fahrzeugausführungen bis zu einer zulässigen Achslast von 1120kg.
- 5GG) Die Verwendung dieser Reifengröße ist nur zulässig an Fahrzeugausführungen bis zu einer zulässigen Achslast von 1230kg.
- 5GM) Die Verwendung dieser Reifengröße ist nur zulässig an Fahrzeugausführungen bis zu einer zulässigen Achslast von 1260kg.
- 5HA) Die Verwendung dieser Reifengröße ist nur zulässig an Fahrzeugausführungen bis zu einer zulässigen Achslast von 1300kg.
- 5HI) Die Verwendung dieser Reifengröße ist nur zulässig an Fahrzeugausführungen bis zu einer zulässigen Achslast von 1340kg.
- 5HR) Die Verwendung dieser Reifengröße ist nur zulässig an Fahrzeugausführungen bis zu einer zulässigen Achslast von 1380kg.
- 5IM) Die Verwendung dieser Reifengröße ist nur zulässig an Fahrzeugausführungen bis zu einer zulässigen Achslast von 1460kg.
- 67B) Folgende Rad/Reifen-Kombination ist zulässig:
- | | |
|--------------|--------------|
| | Reifengröße: |
| Vorderachse: | 235/40R18 |
| Hinterachse: | 275/35R18 |
- Ist eine der beiden Reifengrößen im Gutachten nicht aufgeführt, so ist die nicht aufgeführte Reifengröße nur auf einer anderen Felgengröße zulässig.
Die erforderlichen Auflagen und Hinweise sind achsweise zu beachten.
An Fahrzeugausführungen mit automatischem Blockierverhinderer (ABV) bzw. Antriebsschlupfregelung (ASR) dürfen nur Reifen verwendet werden, deren Differenz im Abrollumfang kleiner als 1% ist. Es ist eine Bestätigung des Reifenherstellers über die tatsächlichen Abrollumfänge erforderlich; es wird empfohlen den Nachweis der Eignung bei den Fahrzeugpapieren mitzuführen.
Alle an ein und derselben Achse montierten Reifen müssen vom gleichen Reifentyp sein.
- 67G) Folgende Rad/Reifen-Kombination ist zulässig:
- | | |
|--------------|--------------|
| | Reifengröße: |
| Vorderachse: | 235/45R18 |
| Hinterachse: | 265/40R18 |
- Ist eine der beiden Reifengrößen im Gutachten nicht aufgeführt, so ist die nicht aufgeführte Reifengröße nur auf einer anderen Felgengröße zulässig.
Die erforderlichen Auflagen und Hinweise sind achsweise zu beachten.
Alle an ein und derselben Achse montierten Reifen müssen vom gleichen Reifentyp sein.
- 67O) Folgende Rad/Reifen-Kombination ist zulässig:
- | | |
|--|--------------|
| | Reifengröße: |
|--|--------------|

Vorderachse: 225/45R18
Hinterachse: 245/40R18

Ist eine der beiden Reifengrößen im Gutachten nicht aufgeführt, so ist die nicht aufgeführte Reifengröße nur auf einer anderen Felgengröße zulässig.

Die erforderlichen Auflagen und Hinweise sind achsweise zu beachten.

An Fahrzeugausführungen mit automatischem Blockierverhinderer (ABV) bzw. Antriebsschlupfregelung (ASR) dürfen nur Reifen verwendet werden, deren Differenz im Abrollumfang kleiner als 1% ist. Es ist eine Bestätigung des Reifenherstellers über die tatsächlichen Abrollumfänge erforderlich; es wird empfohlen den Nachweis der Eignung bei den Fahrzeugpapieren mitzuführen.

Alle an ein und derselben Achse montierten Reifen müssen vom gleichen Reifentyp sein.

688) Folgende Rad/Reifen-Kombination ist zulässig:

Reifengröße:
Vorderachse: 245/40R18
Hinterachse: 275/35R18

Ist eine der beiden Reifengrößen im Gutachten nicht aufgeführt, so ist die nicht aufgeführte Reifengröße nur auf einer anderen Felgengröße zulässig.

Die erforderlichen Auflagen und Hinweise sind achsweise zu beachten.

An Fahrzeugausführungen mit automatischem Blockierverhinderer (ABV) bzw. Antriebsschlupfregelung (ASR) dürfen nur Reifen verwendet werden, deren Differenz im Abrollumfang kleiner als 1% ist. Es ist eine Bestätigung des Reifenherstellers über die tatsächlichen Abrollumfänge erforderlich; es wird empfohlen den Nachweis der Eignung bei den Fahrzeugpapieren mitzuführen.

Alle an ein und derselben Achse montierten Reifen müssen vom gleichen Reifentyp sein.

689) Folgende Rad/Reifen-Kombination ist zulässig:

Reifengröße:
Vorderachse: 235/40R18
Hinterachse: 265/35R18

Ist eine der beiden Reifengrößen im Gutachten nicht aufgeführt, so ist die nicht aufgeführte Reifengröße nur auf einer anderen Felgengröße zulässig.

Die erforderlichen Auflagen und Hinweise sind achsweise zu beachten.

An Fahrzeugausführungen mit automatischem Blockierverhinderer (ABV) bzw. Antriebsschlupfregelung (ASR) dürfen nur Reifen verwendet werden, deren Differenz im Abrollumfang kleiner als 1% ist. Es ist eine Bestätigung des Reifenherstellers über die tatsächlichen Abrollumfänge erforderlich; es wird empfohlen den Nachweis der Eignung bei den Fahrzeugpapieren mitzuführen.

Alle an ein und derselben Achse montierten Reifen müssen vom gleichen Reifentyp sein.

68B) Folgende Rad/Reifen-Kombination ist zulässig:

Reifengröße:
Vorderachse: 225/40R18
Hinterachse: 255/35R18

Ist eine der beiden Reifengrößen im Gutachten nicht aufgeführt, so ist die nicht aufgeführte Reifengröße nur auf einer anderen Felgengröße zulässig.

Die erforderlichen Auflagen und Hinweise sind achsweise zu beachten.

An Fahrzeugausführungen mit automatischem Blockierverhinderer (ABV) bzw. Antriebsschlupfregelung (ASR) dürfen nur Reifen verwendet werden, deren Differenz im Abrollumfang kleiner als 1% ist. Es ist eine Bestätigung des Reifenherstellers über die tatsächlichen Abrollumfänge erforderlich; es wird empfohlen den Nachweis der Eignung bei den Fahrzeugpapieren mitzuführen.

Alle an ein und derselben Achse montierten Reifen müssen vom gleichen Reifentyp sein.

68H) Folgende Rad/Reifen-Kombination ist zulässig:

Reifengröße:
Vorderachse: 235/50R18
Hinterachse: 255/45R18

Ist eine der beiden Reifengrößen im Gutachten nicht aufgeführt, so ist die nicht aufgeführte Reifengröße nur auf einer anderen Felgengröße zulässig.

Die erforderlichen Auflagen und Hinweise sind achsweise zu beachten.

An Fahrzeugausführungen mit automatischem Blockierverhinderer (ABV) bzw. Antriebsschlupfregelung (ASR) dürfen nur Reifen verwendet werden, deren Differenz im Abrollumfang kleiner als 1% ist. Es ist eine Bestätigung des Reifenherstellers über die tatsächlichen Abrollumfänge erforderlich; es wird empfohlen den Nachweis der Eignung bei den Fahrzeugpapieren mitzuführen.

Alle an ein und derselben Achse montierten Reifen müssen vom gleichen Reifentyp sein.

68T) Folgende Rad/Reifen-Kombination ist zulässig:

| | |
|--------------|--------------|
| | Reifengröße: |
| Vorderachse: | 225/40R18 |
| Hinterachse: | 245/35R18 |

Ist eine der beiden Reifengrößen im Gutachten nicht aufgeführt, so ist die nicht aufgeführte Reifengröße nur auf einer anderen Felgengröße zulässig.

Die erforderlichen Auflagen und Hinweise sind achsweise zu beachten.

An Fahrzeugausführungen mit automatischem Blockierverhinderer (ABV) bzw. Antriebsschlupfregelung (ASR) dürfen nur Reifen verwendet werden, deren Differenz im Abrollumfang kleiner als 1% ist. Es ist eine Bestätigung des Reifenherstellers über die tatsächlichen Abrollumfänge erforderlich; es wird empfohlen den Nachweis der Eignung bei den Fahrzeugpapieren mitzuführen.

Alle an ein und derselben Achse montierten Reifen müssen vom gleichen Reifentyp sein.

6B2) Folgende Rad/Reifen-Kombination ist zulässig:

| | |
|--------------|--------------|
| | Reifengröße: |
| Vorderachse: | 235/40R18 |
| Hinterachse: | 255/35R18 |

Ist eine der beiden Reifengrößen im Gutachten nicht aufgeführt, so ist die nicht aufgeführte Reifengröße nur auf einer anderen Felgengröße zulässig.

Die erforderlichen Auflagen und Hinweise sind achsweise zu beachten.

An Fahrzeugausführungen mit automatischem Blockierverhinderer (ABV) bzw. Antriebsschlupfregelung (ASR) dürfen nur Reifen verwendet werden, deren Differenz im Abrollumfang kleiner als 1% ist. Es ist eine Bestätigung des Reifenherstellers über die tatsächlichen Abrollumfänge erforderlich; es wird empfohlen den Nachweis der Eignung bei den Fahrzeugpapieren mitzuführen.

Alle an ein und derselben Achse montierten Reifen müssen vom gleichen Reifentyp sein.

6B3) Folgende Rad/Reifen-Kombination ist zulässig:

| | |
|--------------|--------------|
| | Reifengröße: |
| Vorderachse: | 235/45R18 |
| Hinterachse: | 255/40R18 |

Ist eine der beiden Reifengrößen im Gutachten nicht aufgeführt, so ist die nicht aufgeführte Reifengröße nur auf einer anderen Felgengröße zulässig.

Die erforderlichen Auflagen und Hinweise sind achsweise zu beachten.

An Fahrzeugausführungen mit automatischem Blockierverhinderer (ABV) bzw. Antriebsschlupfregelung (ASR) dürfen nur Reifen verwendet werden, deren Differenz im Abrollumfang kleiner als 1% ist. Es ist eine Bestätigung des Reifenherstellers über die tatsächlichen Abrollumfänge erforderlich; es wird empfohlen den Nachweis der Eignung bei den Fahrzeugpapieren mitzuführen.

Alle an ein und derselben Achse montierten Reifen müssen vom gleichen Reifentyp sein.

6B4) Folgende Rad/Reifen-Kombination ist zulässig:

| | |
|--------------|--------------|
| | Reifengröße: |
| Vorderachse: | 245/40R18 |
| Hinterachse: | 265/35R18 |

Ist eine der beiden Reifengrößen im Gutachten nicht aufgeführt, so ist die nicht aufgeführte Reifengröße nur auf einer anderen Felgengröße zulässig.

Die erforderlichen Auflagen und Hinweise sind achsweise zu beachten.

An Fahrzeugausführungen mit automatischem Blockierverhinderer (ABV) bzw. Antriebsschlupfregelung (ASR) dürfen nur Reifen verwendet werden, deren Differenz im Abrollumfang kleiner als 1% ist. Es ist eine Bestätigung des Reifenherstellers über die tatsächlichen Abrollumfänge erforderlich; es wird empfohlen den Nachweis der Eignung bei den Fahrzeugpapieren mitzuführen.

Alle an ein und derselben Achse montierten Reifen müssen vom gleichen Reifentyp sein.

**Gutachten 366-0003-26-WIRD
zur Erteilung der TTG 101532**

ANLAGE: 6
Hersteller: WT SP.Z O.O.

Radtyp: JR46 8x18J
Stand: 16.01.2026



Seite: 35 von 86

- 71C) Zum Auswuchten der Sonderräder dürfen an der Felgeninnenseite nur Klebegewichte angebracht werden.
- 71K) Zum Auswuchten dürfen nur Klebegewichte unterhalb des Tiefbetts an der Felgeninnenseite angebracht werden.
- 721) Es ist nur die Verwendung von Gummiventilen oder Metallschraubventilen mit Überwurfmutter von außen, die weitgehend den Normen (DIN, E.T.R.T.O. bzw. Tire and Rim) entsprechen und die für einen Ventilloch-Nenndurchmesser von 11,3 mm geeignet sind, zulässig.
Das Ventil darf nicht über den Felgenrand hinausragen. Es sind die Montagehinweise des Ventilherstellers zu beachten.
- 725) Bei Fahrzeugen mit einer bauartbedingten Höchstgeschwindigkeit über 210 km/h sind nur Metallschraubventile zulässig. Es sind die Montagehinweise des Ventilherstellers zu beachten.
- 729) Bei Fahrzeugen mit serienmäßigen Reifenfülldruckkontrollsystem mit Druckmesssensor am Rad kann das serienmäßige System verwendet werden, wenn beim Einbau in Sonderräder die Hinweise des Fahrzeugherstellers bzw. des Systemherstellers und bei nachgerüsteten Reifenfülldrucksensoren die Einbauanleitung des Teileherstellers beachtet werden.
- 73C) Es ist nur die Verwendung von schlauchlosen Reifen zulässig.
- 74A) Es dürfen nur die vom Radhersteller mitzuliefernden Radbefestigungsteile verwendet werden, dabei ist die Gewindegröße der serienmäßigen Befestigungsteile zu beachten. Bei Verwendung von Radschrauben, ist die, in der Anlage zum Gutachten, dem Fahrzeug zugeordnete Schaftlänge zu beachten.
- 74P) Radausführungen mit Zentrierring im Mittenloch sind nur zulässig, wenn die im Gutachten beschriebenen Zentrierringe verwendet werden.
- 75I) Die zulässige Achslast des Fahrzeugs darf nicht größer sein als das Zweifache der auf Seite 1 dieser Anlage angegebenen Radlast unter Berücksichtigung des angegebenen Abrollumfanges, gegebenenfalls ist die erhöhte Achslast im Anhängerbetrieb anzupassen oder zu streichen.
- 76O) Die Verwendung dieser Radgröße ist nicht zulässig an Fahrzeugausführungen, die serienmäßig laut COC-Papier (EG-Übereinstimmungserklärung) als kleinste Radgröße mit 19-Zoll-Rädern ausgerüstet sind.
- 76T) Die Verwendung dieser Felgengröße ist nur zulässig, wenn die Felgenbreite, der in den Fahrzeugpapieren serienmäßig eingetragenen Felgen, nicht unterschritten wird.
- 76Z) Die Verwendung dieser Radgröße ist nur in Verbindung mit Alpine Symbol nach ECE R-117-Reifen zulässig.
- 77E) Das indirekte Reifendruckkontrollsystem ist zu kalibrieren. Es ist dafür den Ausführungen der Bedienungsanleitung Folge zu leisten.
- 83A) Die Verwendung der Räder ist an Fahrzeugausführungen mit Bremsscheibendurchmesser 370mm an der Vorderachse nicht zulässig.
- 84G) Die Verwendung der Sonderräder ist an Fahrzeugausführungen mit Bremsscheibendurchmesser 349mm an der Vorderachse nicht zulässig.
- 861) Die Verwendung der Räder ist an Fahrzeugausführungen mit Bremsscheibendurchmesser 348mm an der Vorderachse nicht zulässig.
- 953) Der mindestens erforderliche Geschwindigkeits-Kennbuchstabe sowie die Tragfähigkeits-Kennzahl der vorgesehenen Reifen sind den Fahrzeugpapieren zu entnehmen.
- AFY) Die Verwendung der Räder ist an Fahrzeugausführungen mit Bremsscheibendurchmesser 356 mm (Dicke 34mm) an der Vorderachse nicht zulässig.
- AG0) Die Verwendung der Räder ist an Fahrzeugausführungen mit Bremsscheibendurchmesser 350x34mm an der Vorderrachse nicht zulässig.

**Gutachten 366-0003-26-WIRD
zur Erteilung der TTG 101532**

ANLAGE: 6

Hersteller: WT SP.Z O.O.

Radtyp: JR46 8x18J

Stand: 16.01.2026



Seite: 36 von 86

- AGD) Die Verwendung der Räder ist an Fahrzeugausführungen mit Bremsscheibendurchmesser 330mm an der Vorderachse nicht zulässig.
- BBY) Die Verwendung der Sonderräder ist an Fahrzeugausführungen mit Bremsscheibendurchmesser 335mm (Dicke 30mm) in Verbindung mit Bremssätteln des Herstellers "Brembo" an der Vorderachse nicht zulässig.
- BEN) Die Verwendung der Räder ist an Fahrzeugausführungen mit Bremsscheibendurchmesser 374 mm (Dicke 36mm) an der Vorderachse nicht zulässig.
- BEO) Die Verwendung der Sonderräder ist an Fahrzeugausführungen mit Bremsscheibendurchmesser 338 mm an der Vorderachse nicht zulässig.
- BES) Die Verwendung der Sonderräder ist an Fahrzeugausführungen mit Bremsscheibendurchmesser 375 mm (Dicke 36mm) an der Vorderachse nicht zulässig.
- DBW) Die Verwendung der Sonderräder ist an Fahrzeugausführungen mit Bremsscheibendurchmesser 295 mm an der Vorderachse nicht zulässig.
- DED) Die Verwendung der Räder ist an Fahrzeugausführungen mit Bremsscheibendurchmesser 322mm an der Vorderachse nicht zulässig.
- DEG) Die Verwendung der Räder ist an Fahrzeugausführungen mit Bremsscheibendurchmesser 360 mm an der Vorderachse nicht zulässig.
- DEN) Die Verwendung der Räder ist an Fahrzeugausführungen mit Bremsscheibendurchmesser 342mm an der Vorderachse nicht zulässig.
- DEP) Die Verwendung der Räder ist an Fahrzeugausführungen mit Bremsscheibendurchmesser 276 mm (Dicke 22 mm innenbelüftet) an der Vorderachse nicht zulässig.
- DEU) Die Verwendung der Räder ist an Fahrzeugausführungen mit Bremsscheibendurchmesser 385mm an der Vorderachse nicht zulässig.
- GA2) Es sind die serienmäßigen Reifen-Kombinationen zulässig.
Reifengröße:
Vorderachse: 225/40R18
Hinterachse: 245/35R18
Ist eine der beiden Reifengrößen im Gutachten nicht aufgeführt, so ist die nicht aufgeführte Reifengröße nur auf einer anderen Felgengröße zulässig. Die Hinweise und Empfehlungen des Fahrzeugherstellers sind bei Verwendung dieser Reifengröße zu beachten.
Die erforderlichen Auflagen und Hinweise sind achsweise zu beachten.
- GA9) Es sind die serienmäßigen Reifen-Kombinationen zulässig.
Reifengröße:
Vorderachse: 245/45R18
Hinterachse: 275/40R18
Ist eine der beiden Reifengrößen im Gutachten nicht aufgeführt, so ist die nicht aufgeführte Reifengröße nur auf einer anderen Felgengröße zulässig. Die Hinweise und Empfehlungen des Fahrzeugherstellers sind bei Verwendung dieser Reifengröße zu beachten.
Die erforderlichen Auflagen und Hinweise sind achsweise zu beachten.
- GAX) Es sind die serienmäßigen Reifen-Kombinationen zulässig.
Reifengröße:
Vorderachse: 225/40R18
Hinterachse: 255/35R18
Ist eine der beiden Reifengrößen im Gutachten nicht aufgeführt, so ist die nicht aufgeführte Reifengröße nur auf einer anderen Felgengröße zulässig. Die Hinweise und Empfehlungen des Fahrzeugherstellers sind bei Verwendung dieser Reifengröße zu beachten.
Die erforderlichen Auflagen und Hinweise sind achsweise zu beachten.

**Gutachten 366-0003-26-WIRD
zur Erteilung der TTG 101532**

ANLAGE: 6
Hersteller: WT SP.Z O.O.

Radtyp: JR46 8x18J
Stand: 16.01.2026



GCO) Folgende Rad/Reifen-Kombination ist zulässig:

| | |
|--------------|--------------|
| | Reifengröße: |
| Vorderachse: | 235/40R18 |
| Hinterachse: | 255/35R18 |

Es dürfen nur Reifen verwendet werden, deren Differenz im Abrollumfang sich innerhalb der Abweichung der Serienbereifung befindet. Es wird empfohlen eine Bestätigung des Reifenherstellers über die tatsächlichen Abrollumfänge bei den Fahrzeugpapieren mitzuführen.

Alle an ein und derselben Achse montierten Reifen müssen vom gleichen Reifentyp sein.

MAO) Die Verwendung der Räder ist an Fahrzeugausführungen mit Bremsscheibendurchmesser 320 mm an der Vorderachse nicht zulässig.

PDI) Die Verwendung der Räder ist an Fahrzeugausführungen mit Bremsscheibendurchmesser 380 mm an der Vorderachse nicht zulässig.

YAR) Folgende Rad/Reifen-Kombination ist zulässig:

| | |
|--------------|--------------|
| | Reifengröße: |
| Vorderachse: | 235/45R18 |
| Hinterachse: | 265/40R18 |

Ist eine der beiden Reifengrößen im Gutachten nicht aufgeführt, so ist die nicht aufgeführte Reifengröße nur auf einer anderen Felgengröße zulässig.

Die erforderlichen Auflagen und Hinweise sind achsweise zu beachten.

An Fahrzeugausführungen mit automatischem Blockierverhinderer (ABV) bzw. Antriebsschlupfregelung (ASR) dürfen nur Reifen verwendet werden, deren Differenz im Abrollumfang kleiner als 1% ist. Es ist eine Bestätigung des Reifenherstellers über die tatsächlichen Abrollumfänge erforderlich; es wird empfohlen den Nachweis der Eignung bei den Fahrzeugpapieren mitzuführen.

Alle an ein und derselben Achse montierten Reifen müssen vom gleichen Reifentyp sein.

YBF) Folgende Rad/Reifen-Kombination ist zulässig:

| | |
|--------------|--------------|
| | Reifengröße: |
| Vorderachse: | 235/40R18 |
| Hinterachse: | 245/40R18 |

Ist eine der beiden Reifengrößen im Gutachten nicht aufgeführt, so ist die nicht aufgeführte Reifengröße nur auf einer anderen Felgengröße zulässig.

Die erforderlichen Auflagen und Hinweise sind achsweise zu beachten.

Es ist eine Bestätigung des Reifenherstellers über die tatsächlichen Abrollumfänge erforderlich; es wird empfohlen den Nachweis der Eignung bei den Fahrzeugpapieren mitzuführen.

Alle an ein und derselben Achse montierten Reifen müssen vom gleichen Reifentyp sein.

YBG) Folgende Rad/Reifen-Kombination ist zulässig:

| | |
|--------------|--------------|
| | Reifengröße: |
| Vorderachse: | 225/45R18 |
| Hinterachse: | 245/40R18 |

Ist eine der beiden Reifengrößen im Gutachten nicht aufgeführt, so ist die nicht aufgeführte Reifengröße nur auf einer anderen Felgengröße zulässig.

Die erforderlichen Auflagen und Hinweise sind achsweise zu beachten.

Es ist eine Bestätigung des Reifenherstellers über die tatsächlichen Abrollumfänge erforderlich; es wird empfohlen den Nachweis der Eignung bei den Fahrzeugpapieren mitzuführen.

Alle an ein und derselben Achse montierten Reifen müssen vom gleichen Reifentyp sein.

Nacharbeitsprofile Fahrzeug

Fahrzeug:

Hersteller: AUDI
Fahrzeugtyp: F2
Genehm.Nr.: e1*2007/46*1801*..
Handelsbez.: A7/S7 Sportback,A6/S6 Limousin/Avant,A6 allroad quattro, A6 Avant 50/55 TFSI e

Variante(n):

Nacharbeit Radhausausschnittkantenbereich:

| Auflagen | Nacharbeit im Bereich | | Achse |
|----------|-----------------------|----------|-------|
| | von [mm] | bis [mm] | |
| 26P | x = 200 | y = 300 | VA |
| 26B | x = 250 | y = 350 | VA |

Aufweiten Radhausausschnittkantenbereich:

| Auflagen | Im Bereich | | Aufweiten um [mm] | Achse |
|----------|------------|----------|-------------------|-------|
| | von [mm] | bis [mm] | | |
| 26N | x = 250 | y = 350 | 8 | VA |
| 26J | x = 250 | y = 350 | 30 | VA |
| 27H | x = 200 | y = 350 | 8 | HA |
| 27F | x = 200 | y = 350 | 30 | HA |

§22 101532*00

Nacharbeitsprofile Fahrzeug

Fahrzeug:

Hersteller: AUDI
Fahrzeugtyp: FY
Genehm.Nr.: e1*2007/46*1550*..
Handelsbez.: Q5-, SQ5-, Q5 50 TFSI e-, Q5 55 TFSI e-, / -Sportback

Variante(n):

Nacharbeit Radhausausschnittkantenbereich:

| Auflagen | Nacharbeit im Bereich | | Achse |
|----------|-----------------------|----------|-------|
| | von [mm] | bis [mm] | |
| 26B | x = 250 | y = 250 | VA |
| 26P | x = 250 | y = 200 | VA |
| 27B | x = 250 | y = 300 | HA |
| 27I | x = 250 | y = 250 | HA |

Aufweiten Radhausausschnittkantenbereich:

| Auflagen | Im Bereich | | Aufweiten um [mm] | Achse |
|----------|------------|----------|-------------------|-------|
| | von [mm] | bis [mm] | | |
| 26J | x = 250 | y = 250 | 10 | VA |
| 26N | x = 250 | y = 250 | 10 | VA |

Nacharbeitsprofile Fahrzeug

Fahrzeug:

Hersteller: AUDI
Fahrzeugtyp: F2
Genehm.Nr.: e1*2007/46*1801*..
Handelsbez.: A5 Limousine/Avant, S5 Limousine/Avant

Variante(n):

Nacharbeit Radhausausschnittkantenbereich:

| Auflagen | Nacharbeit im Bereich | | Achse |
|----------|-----------------------|----------|-------|
| | von [mm] | bis [mm] | |
| 26P | x = 280 | y = 280 | VA |
| 26B | x = 330 | y = 330 | VA |
| 27I | x = 280 | y = 280 | HA |
| 27B | x = 330 | y = 330 | HA |

Aufweiten Radhausausschnittkantenbereich:

| Auflagen | Im Bereich | | Aufweiten um [mm] | Achse |
|----------|------------|----------|-------------------|-------|
| | von [mm] | bis [mm] | | |
| 26N | x = 330 | y = 330 | 8 | VA |
| 26J | x = 330 | y = 330 | 20 | VA |
| 27H | x = 330 | y = 330 | 8 | HA |
| 27F | x = 330 | y = 330 | 30 | HA |

Nacharbeitsprofile Fahrzeug

Fahrzeug:

Hersteller: AUDI
Fahrzeugtyp: F2
Genehm.Nr.: e1*2007/46*1801*..
Handelsbez.: A6 Limousine/Avant

Variante(n):

Nacharbeit Radhausausschnittkantenbereich:

| Auflagen | Nacharbeit im Bereich | | Achse |
|----------|-----------------------|----------|-------|
| | von [mm] | bis [mm] | |
| 26P | x = 250 | y = 220 | VA |
| 26B | x = 300 | y = 270 | VA |

Aufweiten Radhausausschnittkantenbereich:

| Auflagen | Im Bereich | | Aufweiten um [mm] | Achse |
|----------|------------|----------|----------------------|-------|
| | von [mm] | bis [mm] | | |
| 26J | x = 300 | y = 270 | 30 | VA |
| 26N | x = 300 | y = 270 | 8 | VA |
| 27F | x = 300 | y = 300 | 30 | HA |
| 27H | x = 300 | y = 300 | 8 | HA |

§22 101532*00

Nacharbeitsprofile Fahrzeug

Fahrzeug:

Hersteller: AUDI
Fahrzeugtyp: B8
Genehm.Nr.: e1*2001/116*0430*..
Handelsbez.: AUDI A5,S5,A4,S4, A4/A5 Avant/Sportback g-tron

Variante(n):

Nacharbeit Radhausausschnittkantenbereich:

| Auflagen | Nacharbeit im Bereich | | Achse |
|----------|-----------------------|----------|-------|
| | von [mm] | bis [mm] | |
| 26P | x = 250 | y = 200 | VA |
| 26B | x = 300 | y = 250 | VA |
| 27I | x = 250 | y = 300 | HA |
| 27B | x = 300 | y = 350 | HA |

Aufweiten Radhausausschnittkantenbereich:

| Auflagen | Im Bereich | | Aufweiten um [mm] | Achse |
|----------|------------|----------|-------------------|-------|
| | von [mm] | bis [mm] | | |
| 26N | x = 300 | y = 250 | 8 | VA |
| 26J | x = 300 | y = 250 | 25 | VA |
| 27H | x = 300 | y = 350 | 8 | HA |
| 27F | x = 300 | y = 350 | 25 | HA |

Nacharbeitsprofile Fahrzeug

Fahrzeug:

Hersteller: BMW
Fahrzeugtyp: FML2E
Genehm.Nr.: e1*2007/46*2063*..
Handelsbez.: Cooper SE

Variante(n):

Nacharbeit Radhausausschnittkantenbereich:

| Auflagen | Nacharbeit im Bereich | | Achse |
|----------|-----------------------|----------|-------|
| | von [mm] | bis [mm] | |
| 26P | x = 250 | y = 215 | VA |
| 26B | x = 300 | y = 265 | VA |
| 27I | x = 235 | y = 210 | HA |
| 27B | x = 285 | y = 260 | HA |

Aufweiten Radhausausschnittkantenbereich:

| Auflagen | Im Bereich | | Aufweiten um [mm] | Achse |
|----------|------------|----------|-------------------|-------|
| | von [mm] | bis [mm] | | |
| 26N | x = 300 | y = 265 | 8 | VA |
| 26J | x = 300 | y = 265 | 20 | VA |
| 27H | x = 285 | y = 260 | 8 | HA |
| 27F | x = 285 | y = 260 | 10 | HA |

Nacharbeitsprofile Fahrzeug

Fahrzeug:

Hersteller: BMW
Fahrzeugtyp: JM1
Genehm.Nr.: e1*2018/858*00347*..
Handelsbez.: COOPER E, COOPER SE, JCW E

Variante(n):

Nacharbeit Radhausausschnittkantenbereich:

| Auflagen | Nacharbeit im Bereich | | Achse |
|----------|-----------------------|----------|-------|
| | von [mm] | bis [mm] | |
| 26P | x = 250 | y = 250 | VA |
| 26B | x = 300 | y = 300 | VA |

Aufweiten Radhausausschnittkantenbereich:

| Auflagen | Im Bereich | | Aufweiten um [mm] | Achse |
|----------|------------|----------|----------------------|-------|
| | von [mm] | bis [mm] | | |
| 26N | x = 300 | y = 300 | 8 | VA |
| 26J | x = 300 | y = 300 | 30 | VA |
| 27H | x = 300 | y = 270 | 8 | HA |
| 27F | x = 300 | y = 270 | 30 | HA |

Nacharbeitsprofile Fahrzeug

Fahrzeug:

Hersteller: BMW
Fahrzeugtyp: F7
Genehm.Nr.: e1*2018/858*00397*..
Handelsbez.: BMW 1ER REIHE, BMW 2ER REIHE

Variante(n):

Nacharbeit Radhausausschnittkantenbereich:

| Auflagen | Nacharbeit im Bereich | | Achse |
|----------|-----------------------|----------|-------|
| | von [mm] | bis [mm] | |
| 26P | x = 210 | y = 200 | VA |
| 26B | x = 260 | y = 250 | VA |

Aufweiten Radhausausschnittkantenbereich:

| Auflagen | Im Bereich | | Aufweiten um [mm] | Achse |
|----------|------------|----------|-------------------|-------|
| | von [mm] | bis [mm] | | |
| 26N | x = 260 | y = 250 | 8 | VA |
| 26J | x = 260 | y = 250 | 30 | VA |
| 27H | x = 300 | y = 310 | 8 | HA |
| 27F | x = 300 | y = 310 | 30 | HA |

Nacharbeitsprofile Fahrzeug

Fahrzeug:

Hersteller: BMW
Fahrzeugtyp: UMX
Genehm.Nr.: e1*2018/858*00370*..
Handelsbez.: COUNTRYMAN C/D/E, JCW COUNTRYMAN ALL4, COUNTRYMAN S ALL4,
COUNTRYMAN SE ALL4

Variante(n):

Nacharbeit Radhausausschnittkantenbereich:

| Auflagen | Nacharbeit im Bereich | | Achse |
|----------|-----------------------|----------|-------|
| | von [mm] | bis [mm] | |
| 26P | x = 230 | y = 260 | VA |
| 26B | x = 280 | y = 310 | VA |
| 27I | x = 250 | y = 260 | HA |
| 27B | x = 300 | y = 310 | HA |

Aufweiten Radhausausschnittkantenbereich:

| Auflagen | Im Bereich | | Aufweiten um [mm] | Achse |
|----------|------------|----------|----------------------|-------|
| | von [mm] | bis [mm] | | |
| 26N | x = 280 | y = 310 | 8 | VA |
| 26J | x = 280 | y = 310 | 20 | VA |
| 27H | x = 300 | y = 310 | 8 | HA |
| 27F | x = 300 | y = 310 | 25 | HA |

Nacharbeitsprofile Fahrzeug

Fahrzeug:

Hersteller: BMW
Fahrzeugtyp: F2GC
Genehm.Nr.: e1*2007/46*2064*..
Handelsbez.: BMW 2ER REIHE

Variante(n):

Nacharbeit Radhausausschnittkantenbereich:

| Auflagen | Nacharbeit im Bereich | | Achse |
|----------|-----------------------|----------|-------|
| | von [mm] | bis [mm] | |
| 26B | x = 150 | y = 200 | VA |
| 26P | x = 150 | y = 200 | VA |

Aufweiten Radhausausschnittkantenbereich:

| Auflagen | Im Bereich | | Aufweiten um [mm] | Achse |
|----------|------------|----------|----------------------|-------|
| | von [mm] | bis [mm] | | |
| 26J | x = 200 | y = 250 | 25 | VA |
| 26N | x = 200 | y = 250 | 8 | VA |
| 27F | x = 200 | y = 250 | 30 | HA |
| 27H | x = 200 | y = 250 | 8 | HA |

Nacharbeitsprofile Fahrzeug

Fahrzeug:

Hersteller: BMW
Fahrzeugtyp: U2AT
Genehm.Nr.: e1*2018/858*00117*..
Handelsbez.: BMW 2ER REIHE

Variante(n):

Nacharbeit Radhausausschnittkantenbereich:

| Auflagen | Nacharbeit im Bereich | | Achse |
|----------|-----------------------|----------|-------|
| | von [mm] | bis [mm] | |
| 26B | x = 245 | y = 250 | VA |
| 26P | x = 195 | y = 200 | VA |

Aufweiten Radhausausschnittkantenbereich:

| Auflagen | Im Bereich | | Aufweiten um [mm] | Achse |
|----------|------------|----------|----------------------|-------|
| | von [mm] | bis [mm] | | |
| 26J | x = 245 | y = 250 | 25 | VA |
| 26N | x = 245 | y = 250 | 8 | VA |
| 27F | x = 270 | y = 315 | 30 | HA |
| 27H | x = 270 | y = 315 | 8 | HA |

Nacharbeitsprofile Fahrzeug

Fahrzeug:

Hersteller: BMW
Fahrzeugtyp: U2X
Genehm.Nr.: e1*2018/858*00371*..
Handelsbez.: BMW X REIHE (X2, iX2)

Variante(n):

Nacharbeit Radhausausschnittkantenbereich:

| Auflagen | Nacharbeit im Bereich | | Achse |
|----------|-----------------------|----------|-------|
| | von [mm] | bis [mm] | |
| 27I | x = 250 | y = 240 | HA |
| 27B | x = 300 | y = 290 | HA |

Aufweiten Radhausausschnittkantenbereich:

| Auflagen | Im Bereich | | Aufweiten um [mm] | Achse |
|----------|------------|----------|----------------------|-------|
| | von [mm] | bis [mm] | | |
| 26N | x = 290 | y = 300 | 8 | VA |
| 26J | x = 290 | y = 300 | 30 | VA |
| 27H | x = 300 | y = 290 | 8 | HA |
| 27F | x = 300 | y = 290 | 30 | HA |

Nacharbeitsprofile Fahrzeug

Fahrzeug:

Hersteller: BMW AG
Fahrzeugtyp: U1X
Genehm.Nr.: e1*2018/858*00153*..
Handelsbez.: BMW X REIHE (X1, iX1)

Variante(n):

Nacharbeit Radhausausschnittkantenbereich:

| Auflagen | Nacharbeit im Bereich | | Achse |
|----------|-----------------------|----------|-------|
| | von [mm] | bis [mm] | |
| 26B | x = 300 | y = 250 | VA |
| 26P | x = 250 | y = 200 | VA |
| 27B | x = 320 | y = 330 | HA |
| 27I | x = 270 | y = 280 | HA |

Aufweiten Radhausausschnittkantenbereich:

| Auflagen | Im Bereich | | Aufweiten um [mm] | Achse |
|----------|------------|----------|-------------------|-------|
| | von [mm] | bis [mm] | | |
| 26J | x = 300 | y = 250 | 20 | VA |
| 26N | x = 300 | y = 250 | 8 | VA |
| 27F | x = 320 | y = 330 | 15 | HA |
| 27H | x = 320 | y = 330 | 8 | HA |

Nacharbeitsprofile Fahrzeug

Fahrzeug:

Hersteller: BMW AG
Fahrzeugtyp: F1H
Genehm.Nr.: e1*2007/46*2018*..
Handelsbez.: BMW 1ER REIHE

Variante(n):

Nacharbeit Radhausausschnittkantenbereich:

| Auflagen | Nacharbeit im Bereich | | Achse |
|----------|-----------------------|----------|-------|
| | von [mm] | bis [mm] | |
| 26B | x = 245 | y = 270 | VA |
| 26P | x = 195 | y = 220 | VA |
| 27B | x = 280 | y = 330 | HA |

Aufweiten Radhausausschnittkantenbereich:

| Auflagen | Im Bereich | | Aufweiten um [mm] | Achse |
|----------|------------|----------|----------------------|-------|
| | von [mm] | bis [mm] | | |
| 26J | x = 245 | y = 270 | 18 | VA |
| 26N | x = 245 | y = 270 | 8 | VA |
| 27F | x = 280 | y = 330 | 25 | HA |
| 27H | x = 280 | y = 330 | 8 | HA |

§22 101532*00

Nacharbeitsprofile Fahrzeug

Fahrzeug:

Hersteller: BMW AG
Fahrzeugtyp: FM6
Genehm.Nr.: e1*2018/858*00373*..
Handelsbez.: Cooper C, Cooper S, JCW

Variante(n):

Nacharbeit Radhausausschnittkantenbereich:

| Auflagen | Nacharbeit im Bereich | | Achse |
|----------|-----------------------|----------|-------|
| | von [mm] | bis [mm] | |
| 26B | x = 305 | y = 290 | VA |
| 26P | x = 255 | y = 240 | VA |

Aufweiten Radhausausschnittkantenbereich:

| Auflagen | Im Bereich | | Aufweiten um [mm] | Achse |
|----------|------------|----------|-------------------|-------|
| | von [mm] | bis [mm] | | |
| 26J | x = 305 | y = 290 | 15 | VA |
| 26N | x = 305 | y = 290 | 8 | VA |
| 27F | x = 285 | y = 285 | 30 | HA |
| 27H | x = 285 | y = 285 | 8 | HA |

Nacharbeitsprofile Fahrzeug

Fahrzeug:

Hersteller: BMW AG
Fahrzeugtyp: UKL-L
Genehm.Nr.: e1*2007/46*0371*..
Handelsbez.: BMW 2ER REIHE, MINI, X REIHE

Variante(n): Allradantrieb, BMW Active Tourer F45, BMW Gran Tourer F46, Frontantrieb

Nacharbeit Radhausausschnittkantenbereich:

| Auflagen | Nacharbeit im Bereich | | Achse |
|----------|-----------------------|----------|-------|
| | von [mm] | bis [mm] | |
| 27U | y = 140 | y = 220 | HA |
| 27V | y = 140 | y = 220 | HA |

Aufweiten Radhausausschnittkantenbereich:

| Auflagen | Im Bereich | | Aufweiten um [mm] | Achse |
|----------|------------|----------|-------------------|-------|
| | von [mm] | bis [mm] | | |
| 26J | x = 250 | y = 250 | 30 | VA |
| 26N | x = 250 | y = 250 | 8 | VA |
| 27F | x = 270 | y = 280 | 23 | HA |
| 27H | x = 270 | y = 280 | 8 | HA |

Nacharbeitsprofile Fahrzeug

Fahrzeug:

Hersteller: BMW AG
Fahrzeugtyp: F2X
Genehm.Nr.: e1*2007/46*1824*..
Handelsbez.: BMW X REIHE

Variante(n):

Nacharbeit Radhausausschnittkantenbereich:

| Auflagen | Nacharbeit im Bereich | | Achse |
|----------|-----------------------|----------|-------|
| | von [mm] | bis [mm] | |
| 26P | x = 200 | y = 200 | VA |
| 26B | x = 250 | y = 250 | VA |
| 27I | x = 200 | y = 200 | HA |
| 27B | x = 250 | y = 250 | HA |

Aufweiten Radhausausschnittkantenbereich:

| Auflagen | Im Bereich | | Aufweiten um [mm] | Achse |
|----------|------------|----------|-------------------|-------|
| | von [mm] | bis [mm] | | |
| 26N | x = 250 | y = 250 | 8 | VA |
| 26J | x = 250 | y = 250 | 30 | VA |
| 27H | x = 250 | y = 250 | 8 | HA |
| 27F | x = 250 | y = 250 | 25 | HA |

Nacharbeitsprofile Fahrzeug

Fahrzeug:

Hersteller: BMW AG
Fahrzeugtyp: F2GT
Genehm.Nr.: e1*2007/46*1677*..
Handelsbez.: BMW 2ER REIHE

Variante(n):

Nacharbeit Radhausausschnittkantenbereich:

| Auflagen | Nacharbeit im Bereich | | Achse |
|----------|-----------------------|----------|-------|
| | von [mm] | bis [mm] | |
| 27U | y = 140 | y = 220 | HA |
| 27V | y = 140 | y = 220 | HA |

Aufweiten Radhausausschnittkantenbereich:

| Auflagen | Im Bereich | | Aufweiten um [mm] | Achse |
|----------|------------|----------|----------------------|-------|
| | von [mm] | bis [mm] | | |
| 26J | x = 250 | y = 250 | 30 | VA |
| 26N | x = 250 | y = 250 | 8 | VA |
| 27F | x = 270 | y = 280 | 23 | HA |
| 27H | x = 270 | y = 280 | 8 | HA |

Nacharbeitsprofile Fahrzeug

Fahrzeug:

Hersteller: BMW AG
Fahrzeugtyp: F2AT
Genehm.Nr.: e1*2007/46*1675*..
Handelsbez.: BMW 2ER REIHE

Variante(n):

Nacharbeit Radhausausschnittkantenbereich:

| Auflagen | Nacharbeit im Bereich | | Achse |
|----------|-----------------------|----------|-------|
| | von [mm] | bis [mm] | |
| 27U | y = 140 | y = 220 | HA |
| 27V | y = 140 | y = 220 | HA |

Aufweiten Radhausausschnittkantenbereich:

| Auflagen | Im Bereich | | Aufweiten um [mm] | Achse |
|----------|------------|----------|-------------------|-------|
| | von [mm] | bis [mm] | | |
| 26J | x = 250 | y = 250 | 30 | VA |
| 26N | x = 250 | y = 250 | 8 | VA |
| 27F | x = 270 | y = 280 | 23 | HA |
| 27H | x = 270 | y = 280 | 8 | HA |

Nacharbeitsprofile Fahrzeug

Fahrzeug:

Hersteller: DAIMLER
Fahrzeugtyp: 212
Genehm.Nr.: e1*2001/116*0501*..
Handelsbez.: E-Klasse

Variante(n): Baureihe W213

Nacharbeit Radhausausschnittkantenbereich:

| Auflagen | Nacharbeit im Bereich | | Achse |
|----------|-----------------------|----------|-------|
| | von [mm] | bis [mm] | |
| 26B | x = 350 | y = 300 | VA |
| 26P | x = 300 | y = 250 | VA |
| 27P | x = 280 | y = 400 | HA |

Aufweiten Radhausausschnittkantenbereich:

| Auflagen | Im Bereich | | Aufweiten um [mm] | Achse |
|----------|------------|----------|-------------------|-------|
| | von [mm] | bis [mm] | | |
| 26N | x = 350 | y = 300 | 8 | VA |
| 26J | x = 350 | y = 300 | 30 | VA |
| 27H | x = 280 | y = 400 | 8 | HA |
| 27F | x = 280 | y = 400 | 30 | HA |

§22 101532*00

Nacharbeitsprofile Fahrzeug

Fahrzeug:

Hersteller: DAIMLER
Fahrzeugtyp: 245G
Genehm.Nr.: e1*2001/116*0470*..
Handelsbez.: B-Klasse, B 180 NGT, A-Klasse, CLA, GLA

Variante(n): Frontantrieb, Limousine, nur CLA, nur Sportfahrwerk

Nacharbeit Radhausausschnittkantenbereich:

| Auflagen | Nacharbeit im Bereich | | Achse |
|----------|-----------------------|----------|-------|
| | von [mm] | bis [mm] | |
| 26B | x = 280 | y = 330 | VA |
| 26P | x = 230 | y = 280 | VA |

Aufweiten Radhausausschnittkantenbereich:

| Auflagen | Im Bereich | | Aufweiten um [mm] | Achse |
|----------|------------|----------|-------------------|-------|
| | von [mm] | bis [mm] | | |
| 26J | x = 280 | y = 330 | 8 | VA |
| 26N | x = 280 | y = 330 | 30 | VA |
| 27F | x = 300 | y = 320 | 18 | HA |
| 27H | x = 300 | y = 320 | 8 | HA |

Nacharbeitsprofile Fahrzeug

Fahrzeug:

Hersteller: DAIMLER
Fahrzeugtyp: 204 K
Genehm.Nr.: e1*2001/116*0457*..
Handelsbez.: C-Klasse

Variante(n):

Nacharbeit Radhausausschnittkantenbereich:

| Auflagen | Nacharbeit im Bereich | | Achse |
|----------|-----------------------|----------|-------|
| | von [mm] | bis [mm] | |
| 26B | x = 300 | y = 350 | VA |
| 26P | x = 240 | y = 285 | VA |
| 27B | x = 300 | y = 350 | HA |
| 27I | x = 250 | y = 300 | HA |

Aufweiten Radhausausschnittkantenbereich:

| Auflagen | Im Bereich | | Aufweiten um [mm] | Achse |
|----------|------------|----------|-------------------|-------|
| | von [mm] | bis [mm] | | |
| 26J | x = 300 | y = 350 | 30 | VA |
| 26N | x = 300 | y = 350 | 8 | VA |
| 27F | x = 300 | y = 350 | 30 | HA |
| 27H | x = 300 | y = 350 | 8 | HA |

Nacharbeitsprofile Fahrzeug

Fahrzeug:

Hersteller: DAIMLER
Fahrzeugtyp: 117
Genehm.Nr.: e1*2007/46*1007*..
Handelsbez.: CLA-Klasse

Variante(n): Frontantrieb, Limousine

Nacharbeit Radhausausschnittkantenbereich:

| Auflagen | Nacharbeit im Bereich | | Achse |
|----------|-----------------------|----------|-------|
| | von [mm] | bis [mm] | |
| 26P | x = 305 | y = 335 | VA |
| 26B | x = 355 | y = 385 | VA |

Aufweiten Radhausausschnittkantenbereich:

| Auflagen | Im Bereich | | Aufweiten um [mm] | Achse |
|----------|------------|----------|-------------------|-------|
| | von [mm] | bis [mm] | | |
| 26N | x = 355 | y = 385 | 8 | VA |
| 26J | x = 355 | y = 385 | 18 | VA |
| 27H | x = 310 | y = 295 | 8 | HA |
| 27F | x = 310 | y = 295 | 13 | HA |

Nacharbeitsprofile Fahrzeug

Fahrzeug:

Hersteller: DAIMLER
Fahrzeugtyp: 245G
Genehm.Nr.: e1*2001/116*0470*..
Handelsbez.: B-Klasse, B 180 NGT, A-Klasse, CLA, GLA

Variante(n): Frontantrieb, Limousine, nur CLA, nur Sportfahrwerk

Nacharbeit Radhausausschnittkantenbereich:

| Auflagen | Nacharbeit im Bereich | | Achse |
|----------|-----------------------|----------|-------|
| | von [mm] | bis [mm] | |
| 26B | x = 280 | y = 330 | VA |
| 26P | x = 230 | y = 280 | VA |

Aufweiten Radhausausschnittkantenbereich:

| Auflagen | Im Bereich | | Aufweiten um [mm] | Achse |
|----------|------------|----------|-------------------|-------|
| | von [mm] | bis [mm] | | |
| 26J | x = 280 | y = 330 | 8 | VA |
| 26N | x = 280 | y = 330 | 34 | VA |
| 27F | x = 300 | y = 320 | 18 | HA |
| 27H | x = 300 | y = 320 | 8 | HA |

Nacharbeitsprofile Fahrzeug

Fahrzeug:

Hersteller: DAIMLER
Fahrzeugtyp: F2A
Genehm.Nr.: e1*2007/46*1829*..
Handelsbez.: A-Klasse

Variante(n):

Nacharbeit Radhausausschnittkantenbereich:

| Auflagen | Nacharbeit im Bereich | | Achse |
|----------|-----------------------|----------|-------|
| | von [mm] | bis [mm] | |
| 26P | x = 200 | y = 200 | VA |
| 26B | x = 250 | y = 250 | VA |
| 27I | x = 200 | y = 200 | HA |
| 27B | x = 250 | y = 250 | HA |

Aufweiten Radhausausschnittkantenbereich:

| Auflagen | Im Bereich | | Aufweiten um [mm] | Achse |
|----------|------------|----------|----------------------|-------|
| | von [mm] | bis [mm] | | |
| 26N | x = 250 | y = 250 | 8 | VA |
| 26J | x = 250 | y = 250 | 30 | VA |
| 27H | x = 250 | y = 250 | 8 | HA |
| 27F | x = 250 | y = 250 | 15 | HA |

Nacharbeitsprofile Fahrzeug

Fahrzeug:

Hersteller: DAIMLER
Fahrzeugtyp: 245G
Genehm.Nr.: e1*2001/116*0470*..
Handelsbez.: B-Klasse, B 180 NGT, A-Klasse, CLA, GLA

Variante(n): GLA, Offroad-Fahrwerk

Nacharbeit Radhausausschnittkantenbereich:

| Auflagen | Nacharbeit im Bereich | | Achse |
|----------|-----------------------|----------|-------|
| | von [mm] | bis [mm] | |
| 26P | x = 280 | y = 240 | VA |
| 27B | x = 300 | y = 280 | HA |
| 27I | x = 250 | y = 200 | HA |
| 26B | x = 350 | y = 340 | VA |

Aufweiten Radhausausschnittkantenbereich:

| Auflagen | Im Bereich | | Aufweiten um [mm] | Achse |
|----------|------------|----------|----------------------|-------|
| | von [mm] | bis [mm] | | |
| 26J | x = 350 | y = 340 | 11 | VA |
| 26N | x = 350 | y = 340 | 8 | VA |
| 27F | x = 300 | y = 280 | 20 | HA |
| 27H | x = 300 | y = 280 | 8 | HA |

Nacharbeitsprofile Fahrzeug

Fahrzeug:

Hersteller: DAIMLER
Fahrzeugtyp: 245G
Genehm.Nr.: e1*2001/116*0470*..
Handelsbez.: B-Klasse, B 180 NGT, A-Klasse, CLA, GLA

Variante(n): Fahrdynamik-Paket, GLA, Sportfahrwerk

Nacharbeit Radhausausschnittkantenbereich:

| Auflagen | Nacharbeit im Bereich | | Achse |
|----------|-----------------------|----------|-------|
| | von [mm] | bis [mm] | |
| 26P | x = 280 | y = 240 | VA |
| 27B | x = 300 | y = 280 | HA |
| 27I | x = 250 | y = 200 | HA |
| 26B | x = 350 | y = 340 | VA |

Aufweiten Radhausausschnittkantenbereich:

| Auflagen | Im Bereich | | Aufweiten um [mm] | Achse |
|----------|------------|----------|-------------------|-------|
| | von [mm] | bis [mm] | | |
| 26J | x = 350 | y = 340 | 25 | VA |
| 26N | x = 350 | y = 340 | 8 | VA |
| 27F | x = 300 | y = 280 | 30 | HA |
| 27H | x = 300 | y = 280 | 8 | HA |

Nacharbeitsprofile Fahrzeug

Fahrzeug:

Hersteller: DAIMLER
Fahrzeugtyp: 176
Genehm.Nr.: e1*2007/46*0928*..
Handelsbez.: A-Klasse

Variante(n): Frontantrieb

Nacharbeit Radhausausschnittkantenbereich:

| Auflagen | Nacharbeit im Bereich | | Achse |
|----------|-----------------------|----------|-------|
| | von [mm] | bis [mm] | |
| 26P | x = 200 | y = 310 | VA |
| 26B | x = 250 | y = 350 | VA |
| 27I | x = 240 | y = 315 | HA |
| 27B | x = 290 | y = 350 | HA |

Aufweiten Radhausausschnittkantenbereich:

| Auflagen | Im Bereich | | Aufweiten um [mm] | Achse |
|----------|------------|----------|----------------------|-------|
| | von [mm] | bis [mm] | | |
| 26N | x = 250 | y = 350 | 8 | VA |
| 26J | x = 250 | y = 350 | 20 | VA |
| 27H | x = 290 | y = 350 | 8 | HA |
| 27F | x = 290 | y = 350 | 22,5 | HA |

Nacharbeitsprofile Fahrzeug

Fahrzeug:

Hersteller: DAIMLER
Fahrzeugtyp: 245G
Genehm.Nr.: e1*2001/116*0470*..
Handelsbez.: B-Klasse, B 180 NGT, A-Klasse, CLA, GLA

Variante(n): Frontantrieb, Limousine

Nacharbeit Radhausausschnittkantenbereich:

| Auflagen | Nacharbeit im Bereich | | Achse |
|----------|-----------------------|----------|-------|
| | von [mm] | bis [mm] | |
| 26P | x = 305 | y = 335 | VA |
| 26B | x = 355 | y = 385 | VA |

Aufweiten Radhausausschnittkantenbereich:

| Auflagen | Im Bereich | | Aufweiten um [mm] | Achse |
|----------|------------|----------|----------------------|-------|
| | von [mm] | bis [mm] | | |
| 26N | x = 355 | y = 385 | 8 | VA |
| 26J | x = 355 | y = 385 | 18 | VA |
| 27H | x = 310 | y = 295 | 8 | HA |
| 27F | x = 310 | y = 295 | 13 | HA |

Nacharbeitsprofile Fahrzeug

Fahrzeug:

Hersteller: DAIMLER
Fahrzeugtyp: 117
Genehm.Nr.: e1*2007/46*1007*..
Handelsbez.: CLA-Klasse

Variante(n): Frontantrieb, Limousine, nur CLA, nur Sportfahrwerk

Nacharbeit Radhausausschnittkantenbereich:

| Auflagen | Nacharbeit im Bereich | | Achse |
|----------|-----------------------|----------|-------|
| | von [mm] | bis [mm] | |
| 26B | x = 280 | y = 330 | VA |
| 26P | x = 230 | y = 280 | VA |

Aufweiten Radhausausschnittkantenbereich:

| Auflagen | Im Bereich | | Aufweiten um [mm] | Achse |
|----------|------------|----------|----------------------|-------|
| | von [mm] | bis [mm] | | |
| 26J | x = 280 | y = 330 | 8 | VA |
| 26N | x = 280 | y = 330 | 30 | VA |
| 27F | x = 300 | y = 320 | 18 | HA |
| 27H | x = 300 | y = 320 | 8 | HA |

Nacharbeitsprofile Fahrzeug

Fahrzeug:

Hersteller: DAIMLER
Fahrzeugtyp: 204
Genehm.Nr.: e1*2001/116*0431*..
Handelsbez.: C-Klasse

Variante(n): ab e1*2001/116*0431*29, Nur Baureihe 205

Nacharbeit Radhausausschnittkantenbereich:

| Auflagen | Nacharbeit im Bereich | | Achse |
|----------|-----------------------|----------|-------|
| | von [mm] | bis [mm] | |
| 26B | x = 300 | y = 350 | VA |
| 26P | x = 240 | y = 285 | VA |
| 27B | x = 300 | y = 350 | HA |
| 27I | x = 250 | y = 300 | HA |

Aufweiten Radhausausschnittkantenbereich:

| Auflagen | Im Bereich | | Aufweiten um [mm] | Achse |
|----------|------------|----------|----------------------|-------|
| | von [mm] | bis [mm] | | |
| 26J | x = 300 | y = 350 | 30 | VA |
| 26N | x = 300 | y = 350 | 8 | VA |
| 27F | x = 300 | y = 350 | 30 | HA |
| 27H | x = 300 | y = 350 | 8 | HA |

Nacharbeitsprofile Fahrzeug

Fahrzeug:

Hersteller: DAIMLER
Fahrzeugtyp: R1EC
Genehm.Nr.: e1*2007/46*1666*..
Handelsbez.: E-Klasse

Variante(n):

Nacharbeit Radhausausschnittkantenbereich:

| Auflagen | Nacharbeit im Bereich | | Achse |
|----------|-----------------------|----------|-------|
| | von [mm] | bis [mm] | |
| 26B | x = 350 | y = 300 | VA |
| 26P | x = 300 | y = 250 | VA |
| 27P | x = 280 | y = 400 | HA |

Aufweiten Radhausausschnittkantenbereich:

| Auflagen | Im Bereich | | Aufweiten um [mm] | Achse |
|----------|------------|----------|-------------------|-------|
| | von [mm] | bis [mm] | | |
| 26N | x = 350 | y = 300 | 8 | VA |
| 26J | x = 350 | y = 300 | 30 | VA |
| 27H | x = 280 | y = 400 | 8 | HA |
| 27F | x = 280 | y = 400 | 30 | HA |

Nacharbeitsprofile Fahrzeug

Fahrzeug:

Hersteller: DAIMLER
Fahrzeugtyp: 246
Genehm.Nr.: e1*2007/46*0751*..
Handelsbez.: B-Klasse

Variante(n): Frontantrieb, Kombi

Nacharbeit Radhausausschnittkantenbereich:

| Auflagen | Nacharbeit im Bereich | | Achse |
|----------|-----------------------|----------|-------|
| | von [mm] | bis [mm] | |
| 26P | x = 305 | y = 335 | VA |
| 26B | x = 355 | y = 385 | VA |

Aufweiten Radhausausschnittkantenbereich:

| Auflagen | Im Bereich | | Aufweiten um [mm] | Achse |
|----------|------------|----------|-------------------|-------|
| | von [mm] | bis [mm] | | |
| 26N | x = 355 | y = 385 | 8 | VA |
| 26J | x = 355 | y = 385 | 18 | VA |
| 27H | x = 310 | y = 295 | 8 | HA |
| 27F | x = 310 | y = 295 | 13 | HA |

Nacharbeitsprofile Fahrzeug

Fahrzeug:

Hersteller: DAIMLER
Fahrzeugtyp: 204
Genehm.Nr.: e1*2001/116*0431*..
Handelsbez.: C-Klasse

Variante(n): Coupe, Heckantrieb

Nacharbeit Radhausausschnittkantenbereich:

| Auflagen | Nacharbeit im Bereich | | Achse |
|----------|-----------------------|----------|-------|
| | von [mm] | bis [mm] | |
| 26B | x = 245 | y = 350 | VA |
| 26P | x = 195 | y = 300 | VA |
| 27B | x = 340 | y = 260 | HA |
| 27I | x = 290 | y = 210 | HA |

Aufweiten Radhausausschnittkantenbereich:

| Auflagen | Im Bereich | | Aufweiten um [mm] | Achse |
|----------|------------|----------|-------------------|-------|
| | von [mm] | bis [mm] | | |
| 26N | x = 245 | y = 350 | 8 | VA |
| 26J | x = 245 | y = 350 | 17 | VA |
| 27H | x = 340 | y = 260 | 8 | HA |
| 27F | x = 340 | y = 260 | 28 | HA |

Nacharbeitsprofile Fahrzeug

Fahrzeug:

Hersteller: DB
Fahrzeugtyp: F2B
Genehm.Nr.: e1*2007/46*1909*..
Handelsbez.: B-Klasse, GLB, GLA, EQA, EQB, AMG GLA, AMG GLB;

Variante(n):

Nacharbeit Radhausausschnittkantenbereich:

| Auflagen | Nacharbeit im Bereich | | Achse |
|----------|-----------------------|----------|-------|
| | von [mm] | bis [mm] | |
| 26B | x = 300 | y = 300 | VA |
| 26P | x = 250 | y = 250 | VA |

Aufweiten Radhausausschnittkantenbereich:

| Auflagen | Im Bereich | | Aufweiten um [mm] | Achse |
|----------|------------|----------|-------------------|-------|
| | von [mm] | bis [mm] | | |
| 26J | x = 300 | y = 300 | 20 | VA |
| 26N | x = 300 | y = 300 | 8 | VA |

§22 101532*00

Nacharbeitsprofile Fahrzeug

Fahrzeug:

Hersteller: DB
Fahrzeugtyp: F2B
Genehm.Nr.: e1*2007/46*1909*..
Handelsbez.: B-Klasse, GLB, GLA, EQA, EQB, AMG GLA, AMG GLB;

Variante(n):

Nacharbeit Radhausausschnittkantenbereich:

| Auflagen | Nacharbeit im Bereich | | Achse |
|----------|-----------------------|----------|-------|
| | von [mm] | bis [mm] | |
| 26P | x = 250 | y = 400 | VA |
| 26B | x = 300 | y = 450 | VA |

Aufweiten Radhausausschnittkantenbereich:

| Auflagen | Im Bereich | | Aufweiten um [mm] | Achse |
|----------|------------|----------|-------------------|-------|
| | von [mm] | bis [mm] | | |
| 26J | x = 300 | y = 450 | 20 | VA |
| 26N | x = 300 | y = 450 | 8 | VA |

§22 101532*00

Nacharbeitsprofile Fahrzeug

Fahrzeug:

Hersteller: DB
Fahrzeugtyp: F2B
Genehm.Nr.: e1*2007/46*1909*..
Handelsbez.: B-Klasse, GLB, GLA, EQA, EQB, AMG GLA, AMG GLB;

Variante(n):

Nacharbeit Radhausausschnittkantenbereich:

| Auflagen | Nacharbeit im Bereich | | Achse |
|----------|-----------------------|----------|-------|
| | von [mm] | bis [mm] | |
| 26B | x = 290 | y = 330 | VA |
| 26P | x = 240 | y = 270 | VA |
| 27B | x = 280 | y = 285 | HA |
| 27I | x = 230 | y = 235 | HA |

Aufweiten Radhausausschnittkantenbereich:

| Auflagen | Im Bereich | | Aufweiten um [mm] | Achse |
|----------|------------|----------|-------------------|-------|
| | von [mm] | bis [mm] | | |
| 26J | x = 290 | y = 330 | 30 | VA |
| 26N | x = 290 | y = 330 | 8 | VA |
| 27F | x = 280 | y = 285 | 25 | HA |
| 27H | x = 280 | y = 285 | 8 | HA |

Nacharbeitsprofile Fahrzeug

Fahrzeug:

Hersteller: DB
Fahrzeugtyp: F2B
Genehm.Nr.: e1*2007/46*1909*..
Handelsbez.: B-Klasse, GLB, GLA, EQA, EQB, AMG GLA, AMG GLB;

Variante(n):

Nacharbeit Radhausausschnittkantenbereich:

| Auflagen | Nacharbeit im Bereich | | Achse |
|----------|-----------------------|----------|-------|
| | von [mm] | bis [mm] | |
| 26B | x = 315 | y = 300 | VA |
| 26P | x = 265 | y = 250 | VA |

Aufweiten Radhausausschnittkantenbereich:

| Auflagen | Im Bereich | | Aufweiten um [mm] | Achse |
|----------|------------|----------|-------------------|-------|
| | von [mm] | bis [mm] | | |
| 26J | x = 315 | y = 300 | 10 | VA |
| 26N | x = 315 | y = 300 | 8 | VA |

§22 101532*00

Nacharbeitsprofile Fahrzeug

Fahrzeug:

Hersteller: Mercedes
Fahrzeugtyp: 245G AMG
Genehm.Nr.: e1*2007/46*1207*..
Handelsbez.: A 45 AMG 4MATIC, CLA 45 AMG 4MATIC, GLA 45 AMG 4MATIC

Variante(n):

Nacharbeit Radhausausschnittkantenbereich:

| Auflagen | Nacharbeit im Bereich | | Achse |
|----------|-----------------------|----------|-------|
| | von [mm] | bis [mm] | |
| 26B | x = 280 | y = 330 | VA |
| 26P | x = 230 | y = 280 | VA |

Aufweiten Radhausausschnittkantenbereich:

| Auflagen | Im Bereich | | Aufweiten um [mm] | Achse |
|----------|------------|----------|----------------------|-------|
| | von [mm] | bis [mm] | | |
| 26J | x = 280 | y = 330 | 8 | VA |
| 26N | x = 280 | y = 330 | 34 | VA |
| 27F | x = 300 | y = 320 | 18 | HA |
| 27H | x = 300 | y = 320 | 8 | HA |

Nacharbeitsprofile Fahrzeug

Fahrzeug:

Hersteller: MERCEDES
Fahrzeugtyp: R2CS
Genehm.Nr.: e1*2018/858*00017*..
Handelsbez.: C-Klasse

Variante(n):

Nacharbeit Radhausausschnittkantenbereich:

| Auflagen | Nacharbeit im Bereich | | Achse |
|----------|-----------------------|----------|-------|
| | von [mm] | bis [mm] | |
| 26B | x = 270 | y = 285 | VA |
| 26P | x = 220 | y = 235 | VA |

Aufweiten Radhausausschnittkantenbereich:

| Auflagen | Im Bereich | | Aufweiten um [mm] | Achse |
|----------|------------|----------|----------------------|-------|
| | von [mm] | bis [mm] | | |
| 26J | x = 270 | y = 285 | 30 | VA |
| 26N | x = 270 | y = 285 | 8 | VA |
| 27F | x = 285 | y = 325 | 25 | HA |
| 27H | x = 285 | y = 325 | 8 | HA |

Nacharbeitsprofile Fahrzeug

Fahrzeug:

Hersteller: MERCEDES
Fahrzeugtyp: R2CLECA
Genehm.Nr.: e1*2018/858*00311*..
Handelsbez.: CLE-Klasse

Variante(n):

Nacharbeit Radhausausschnittkantenbereich:

| Auflagen | Nacharbeit im Bereich | | Achse |
|----------|-----------------------|----------|-------|
| | von [mm] | bis [mm] | |
| 26B | x = 300 | y = 290 | VA |
| 26P | x = 250 | y = 240 | VA |

Aufweiten Radhausausschnittkantenbereich:

| Auflagen | Im Bereich | | Aufweiten um [mm] | Achse |
|----------|------------|----------|-------------------|-------|
| | von [mm] | bis [mm] | | |
| 26N | x = 300 | y = 290 | 8 | VA |
| 26J | x = 300 | y = 290 | 30 | VA |
| 27H | x = 310 | y = 320 | 8 | HA |
| 27F | x = 310 | y = 320 | 30 | HA |

Nacharbeitsprofile Fahrzeug

Fahrzeug:

Hersteller: MERCEDES
Fahrzeugtyp: 172
Genehm.Nr.: e1*2007/46*0548*..
Handelsbez.: SLK / SLC

Variante(n): Cabrio, Heckantrieb

Nacharbeit Radhausausschnittkantenbereich:

| Auflagen | Nacharbeit im Bereich | | Achse |
|----------|-----------------------|----------|-------|
| | von [mm] | bis [mm] | |
| 26P | x = 250 | y = 250 | VA |
| 26B | x = 300 | y = 300 | VA |

Aufweiten Radhausausschnittkantenbereich:

| Auflagen | Im Bereich | | Aufweiten um [mm] | Achse |
|----------|------------|----------|-------------------|-------|
| | von [mm] | bis [mm] | | |
| 26N | x = 300 | y = 300 | 8 | VA |
| 26J | x = 300 | y = 300 | 18 | VA |
| 27H | x = 280 | y = 300 | 8 | HA |
| 27F | x = 280 | y = 300 | 30 | HA |

Nacharbeitsprofile Fahrzeug

Fahrzeug:

Hersteller: MERCEDES
Fahrzeugtyp: R2CS
Genehm.Nr.: e1*2018/858*00017*..
Handelsbez.: C-Klasse

Variante(n):

Nacharbeit Radhausausschnittkantenbereich:

| Auflagen | Nacharbeit im Bereich | | Achse |
|----------|-----------------------|----------|-------|
| | von [mm] | bis [mm] | |
| 26B | x = 305 | y = 255 | VA |
| 26P | x = 255 | y = 205 | VA |
| 27B | x = 285 | y = 360 | HA |
| 27I | x = 235 | y = 310 | HA |

Aufweiten Radhausausschnittkantenbereich:

| Auflagen | Im Bereich | | Aufweiten um [mm] | Achse |
|----------|------------|----------|-------------------|-------|
| | von [mm] | bis [mm] | | |
| 26J | x = 305 | y = 255 | 30 | VA |
| 26N | x = 305 | y = 255 | 8 | VA |
| 27F | x = 285 | y = 360 | 30 | HA |
| 27H | x = 285 | y = 360 | 8 | HA |

Nacharbeitsprofile Fahrzeug

Fahrzeug:

Hersteller: MERCEDES
Fahrzeugtyp: R2CW
Genehm.Nr.: e1*2018/858*00016*..
Handelsbez.: C-Klasse

Variante(n):

Nacharbeit Radhausausschnittkantenbereich:

| Auflagen | Nacharbeit im Bereich | | Achse |
|----------|-----------------------|----------|-------|
| | von [mm] | bis [mm] | |
| 26B | x = 305 | y = 255 | VA |
| 26P | x = 255 | y = 205 | VA |
| 27B | x = 285 | y = 360 | HA |
| 27I | x = 235 | y = 310 | HA |

Aufweiten Radhausausschnittkantenbereich:

| Auflagen | Im Bereich | | Aufweiten um [mm] | Achse |
|----------|------------|----------|-------------------|-------|
| | von [mm] | bis [mm] | | |
| 26J | x = 305 | y = 255 | 30 | VA |
| 26N | x = 305 | y = 255 | 8 | VA |
| 27F | x = 285 | y = 360 | 30 | HA |
| 27H | x = 285 | y = 360 | 8 | HA |

Nacharbeitsprofile Fahrzeug

Fahrzeug:

Hersteller: NISSAN
Fahrzeugtyp: H15
Genehm.Nr.: e5*2007/46*1030*..
Handelsbez.: Infiniti Q30, Infiniti Q30S, Infiniti QX30

Variante(n):

Nacharbeit Radhausausschnittkantenbereich:

| Auflagen | Nacharbeit im Bereich | | Achse |
|----------|-----------------------|----------|-------|
| | von [mm] | bis [mm] | |
| 26B | x = 350 | y = 300 | VA |
| 26P | x = 300 | y = 250 | VA |

Aufweiten Radhausausschnittkantenbereich:

| Auflagen | Im Bereich | | Aufweiten um [mm] | Achse |
|----------|------------|----------|----------------------|-------|
| | von [mm] | bis [mm] | | |
| 26J | x = 350 | y = 300 | 25 | VA |
| 26N | x = 350 | y = 300 | 8 | VA |
| 27F | x = 300 | y = 250 | 20 | HA |
| 27H | x = 300 | y = 250 | 8 | HA |

Nacharbeitsprofile Fahrzeug

Fahrzeug:

Hersteller: NISSAN
Fahrzeugtyp: H15
Genehm.Nr.: e11*2007/46*2977*..
Handelsbez.: Infiniti Q30, Infiniti Q30S, Infiniti QX30

Variante(n): Allradantrieb, QX30

Nacharbeit Radhausausschnittkantenbereich:

| Auflagen | Nacharbeit im Bereich | | Achse |
|----------|-----------------------|----------|-------|
| | von [mm] | bis [mm] | |
| 26B | x = 350 | y = 300 | VA |
| 26P | x = 300 | y = 250 | VA |

Aufweiten Radhausausschnittkantenbereich:

| Auflagen | Im Bereich | | Aufweiten um [mm] | Achse |
|----------|------------|----------|----------------------|-------|
| | von [mm] | bis [mm] | | |
| 26J | x = 350 | y = 300 | 25 | VA |
| 26N | x = 350 | y = 300 | 8 | VA |
| 27F | x = 300 | y = 250 | 20 | HA |
| 27H | x = 300 | y = 250 | 8 | HA |

Nacharbeitsprofile Fahrzeug

Fahrzeug:

Hersteller: QUATTRO
Fahrzeugtyp: FY
Genehm.Nr.: e1*2007/46*1685*..
Handelsbez.: Q5

Variante(n):

Nacharbeit Radhausausschnittkantenbereich:

| Auflagen | Nacharbeit im Bereich | | Achse |
|----------|-----------------------|----------|-------|
| | von [mm] | bis [mm] | |
| 26B | x = 250 | y = 250 | VA |
| 26P | x = 250 | y = 200 | VA |
| 27B | x = 250 | y = 300 | HA |
| 27I | x = 250 | y = 250 | HA |

Aufweiten Radhausausschnittkantenbereich:

| Auflagen | Im Bereich | | Aufweiten um [mm] | Achse |
|----------|------------|----------|----------------------|-------|
| | von [mm] | bis [mm] | | |
| 26J | x = 250 | y = 250 | 10 | VA |
| 26N | x = 250 | y = 250 | 10 | VA |

Nacharbeitsprofile Fahrzeug

Fahrzeug:

Hersteller: SSANGYONG
Fahrzeugtyp: CK
Genehm.Nr.: e9*2007/46*0055*..
Handelsbez.: Korando

Variante(n):

Nacharbeit Radhausausschnittkantenbereich:

| Auflagen | Nacharbeit im Bereich | | Achse |
|----------|-----------------------|----------|-------|
| | von [mm] | bis [mm] | |
| 26P | x = 250 | y = 200 | VA |
| 26B | x = 300 | y = 250 | VA |
| 27I | x = 250 | y = 220 | HA |
| 27B | x = 300 | y = 270 | HA |

Aufweiten Radhausausschnittkantenbereich:

| Auflagen | Im Bereich | | Aufweiten um [mm] | Achse |
|----------|------------|----------|-------------------|-------|
| | von [mm] | bis [mm] | | |
| 26N | x = 300 | y = 250 | 8 | VA |
| 26J | x = 300 | y = 250 | 30 | VA |
| 27H | x = 300 | y = 270 | 8 | HA |
| 27F | x = 300 | y = 270 | 20 | HA |

Nacharbeitsprofile Fahrzeug

Fahrzeug:

Hersteller: SSANGYONG
Fahrzeugtyp: XK
Genehm.Nr.: e9*2007/46*6294*..
Handelsbez.: Tivoli/-Air/-Plus/-Touring/-Family, Luvi, XLV

Variante(n):

Nacharbeit Radhausausschnittkantenbereich:

| Auflagen | Nacharbeit im Bereich | | Achse |
|----------|-----------------------|----------|-------|
| | von [mm] | bis [mm] | |
| 26B | x = 350 | y = 350 | VA |
| 26P | x = 300 | y = 300 | VA |
| 27B | x = 350 | y = 250 | HA |
| 27I | x = 300 | y = 200 | HA |

Aufweiten Radhausausschnittkantenbereich:

| Auflagen | Im Bereich | | Aufweiten um [mm] | Achse |
|----------|------------|----------|----------------------|-------|
| | von [mm] | bis [mm] | | |
| 26J | x = 350 | y = 350 | 10 | VA |
| 26N | x = 350 | y = 350 | 8 | VA |
| 27F | x = 350 | y = 250 | 10 | HA |
| 27H | x = 350 | y = 250 | 8 | HA |

**Gutachten 366-0003-26-WIRD
zur Erteilung der TTG 101532**

ANLAGE: Radabdeckung
Hersteller: WT SP.Z O.O.

Radtyp: JR46 8x18J
Stand: 16.01.2026



Hinweisblatt zu den im Gutachten genannten Radabdeckungsauflagen Nr. 241 – 248, 24C, 24D, 24J und 24M.

Die nachfolgenden Bilder stellen die Hilfsmittel zur Erfüllung der Radabdeckung dar, die in den Radabdeckungsauflagen beschrieben sind.

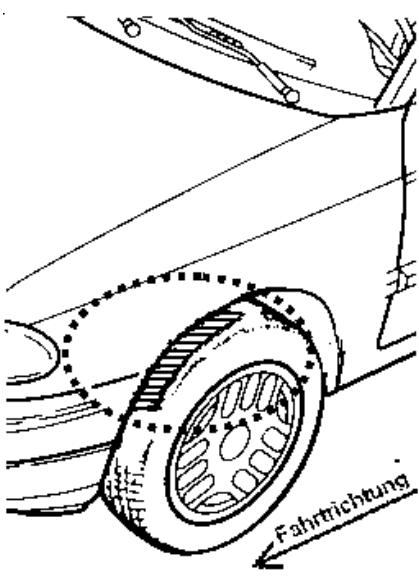
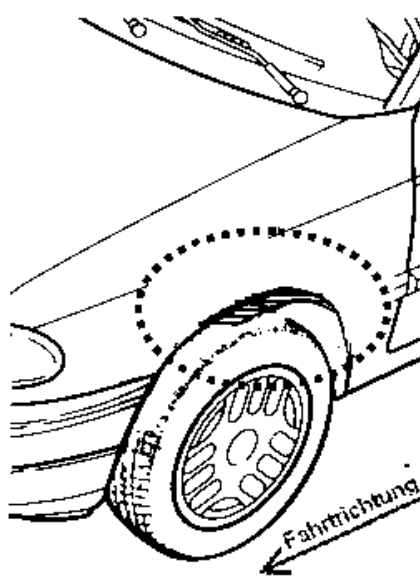
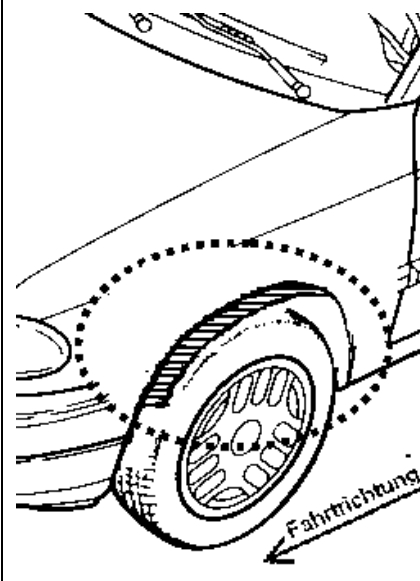
| Vorderachse | | |
|--|---|---|
| Bereich 30 Grad vor der Radmitte Zu Auflage 241 bzw. 245 | Bereich 50 Grad hinter der Radmitte Zu Auflage 242 bzw. 246 | Bereich 30 Grad vor und 50 Grad hinter der Radmitte Zu Auflage 241,242,245, 246,24C,24J |
|  |  |  |

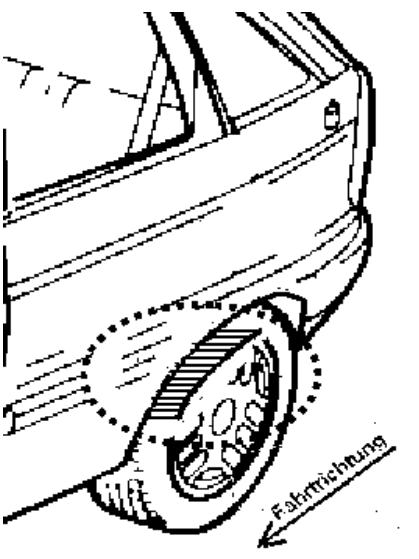
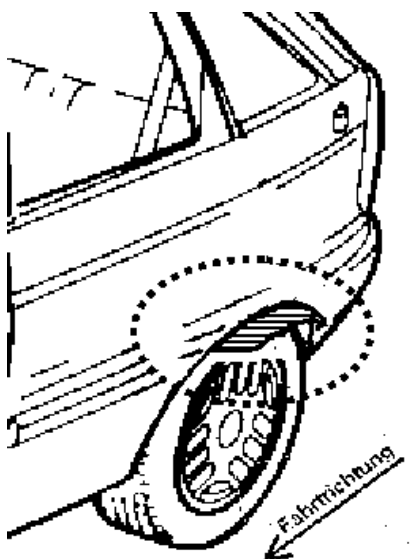
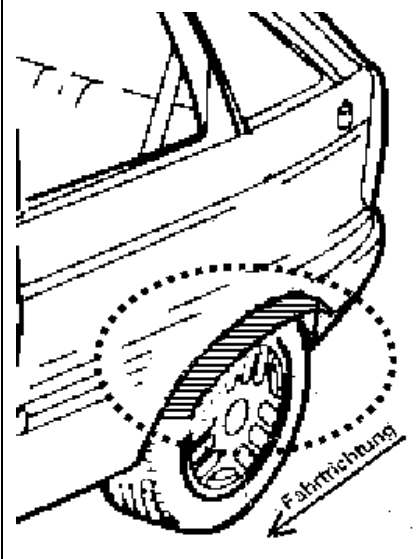
| Hinterachse | | |
|---|--|--|
| Bereich 30 Grad vor der Radmitte Zu Auflage 243 bzw. 247 | Bereich 50 Grad hinter der Radmitte Zu Auflage 244 bzw. 248 | Bereich 30 Grad vor und 50 Grad hinter der Radmitte Zu Auflage 243,244,247,248,24D,24M |
|  |  |  |

§22 101532*00